

STIHL

STIHL SR 430, 450

Használati utasítás



Tartalomjegyzék

Ehhez a használati utasításhoz	2
Biztonsági előírások és munkatechnika	2
A berendezés kiegészítése	10
Gázbovden beállítása	12
Hordheveder	13
Üzemanyag	13
Üzemanyag betöltése	14
Beindítás előtti tudnivalók	15
Motor beindítása / leállítása	16
Üzemeltetési tanácsok	18
Peremszer igény meghatározása	18
Adagoló berendezés	20
Por- és granulátumszóró üzem	22
A folyadéktartály feltöltése	24
Munkálatok	25
Munka után	26
A berendezés tárolása	27
Levegőszűrő cseréje	27
A gázosító beállítása	28
Gyújtógyertya	29
Motor működése	30
Karbantartási és ápolási tanácsok	31
Az elkopás csökkentése és a károsodások elkerülése	33
Fontos alkotórészek	34
Műszaki adatok	35
Javítási tanácsok	36
Eltávolítása	37
EK Megfelelőségi nyilatkozat	37

Tisztelt Vevő!

Köszönjük, hogy a STIHL minőségi termékét választotta.

Ez a termék modern gyártási technikával és széleskörű minőségbiztosítási intézkedések mentén készült. Cégünk mindent megtesz azért, hogy Ön ezzel a berendezéssel elégedett legyen és azzal probléma nélkül dolgozhasson.

Ha a berendezéssel kapcsolatban kérdései lennének, kérjük, forduljon a kereskedőjéhez, vagy közvetlenül cégünk képviselőjéhez.

Tisztelettel,



Dr. Nikolas Stihl

STIHL

SR 430, SR 450

Ez a használati utasítás szerzői jogvédelem alatt áll. Minden jog fenntartva, különös tekintettel a sokszorosításra, a fordításra és az elektronikus rendszerekben történő feldolgozásra.

Ehhez a használati utasításhoz

Képi szimbólumok

A berendezésen található képi szimbólumok jelentését ebben a használati utasításban részletesen ismertettük.

A készüléktől és a felszereltségtől függően a készüléken a következő képi szimbólumokat helyezhetik el.



Üzemanyagtartály;
benzinből és motorolajból
álló üzemanyag-keverék

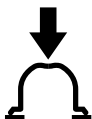

A kézi üzemanyagpumpa
működtetése



Permetező üzem



Por- és granulátumszóró
üzem



A permetlé
hozzávetése

A szövegrészek jelölése



FIGYELMEZTETÉS

Figyelmeztetés baleset- és személyi sérülés, valamint jelentős anyagi károk veszélyére.



TUDNIVALÓ

Figyelmeztetés a berendezés vagy az alkotórészek sérülésének veszélyére.

Műszaki továbbfejlesztés

A STIHL cég valamennyi gépének és munkaeszközének állandó továbbfejlesztésén fáradozik; ezért a gép formájára, műszaki paramétereire és felszerelésére vonatkozóan a változtatás jogát fenntartjuk.

Ezért az ebben a használati utasításban közöltek alapján, és az ábrák szerint támasztott követeléseknek eleget tenni nem tudunk.

Biztonsági előírások és munkatechnika



A berendezéssel történő munkavégzés során speciális biztonsági tennivalók is adódnak.



Az első üzembe helyezés előtt figyelmesen át kell olvasni a teljes használati utasítást és biztonságos helyen kell őrizni azt a későbbi használathoz. A használati utasításban közölt szabályok figyelmen kívül hagyása életveszélyt okozhat.

Tartsa be az adott országban érvényes biztonsági előírásokat, pl. a szakmai szervezetek, a társadalombiztosítási pénztárak, a munkavédelmi hatóságok és hasonlóak előírásait.

Aki először dolgozik a berendezéssel: Kérje meg az eladót vagy más szakembert, hogy mutassa be a berendezés biztonságos használatát – vagy vegyen részt szaktanfolyamon.

A berendezéssel fiatalok nem dolgozhatnak – kivéve azokat a 16 éven felüli fiatalokat, akik felügyelet mellett képzésben részesülnek.

Tartsa távol a gyermekeket, az állatokat és a nézelődőket.

Ha a berendezést nem használja, akkor azt úgy állítsa le, hogy senki se legyen veszélyeztetve. A berendezéshez mások ne jussanak.

A felhasználó tartozik felelősséggel a más személyeket vagy azok tulajdonát érintő balesetekért, illetve veszélyekért.

A berendezést csakis olyan személyeknek adja át vagy kölcsönözze, akik ezt a modellt és annak kezelését jól ismerik – a használati utasítást is mindig adja át.

A hangot kibocsátó motoros gépek használatának időtartamát országos és helyi előírások korlátozhatják.

A berendezés üzemeltetésére csak akkor kerüljön sor, ha annak összes alkotórésze sértetlen. Különösképpen figyeljen a permetlé tartály tömítettségére.

A berendezést csak teljesen összeszerelt állapotban működtesse.

A berendezés tisztításához ne használjon magasnyomású tisztítókészüléket. Az erős vízszugár megrongálhatja a berendezés alkatrészeit.

Fizikai alkalmasságFizikai alkalmasság

Aki a berendezéssel dolgozik, legyen kipihent, egészséges és jó testi állapotban. Aki egészségügyi okok miatt nem erőltetheti meg magát, az kérdezze meg kezelőorvosát, hogy a motoros berendezéssel történő munkavégzés lehetséges-e számára.

Csak szívritmusszabályozóval rendelkezőknek szóló tanácsok: A gép gyújtóberendezése nagyon gyenge elektromágneses erőteret gerjeszt. Ennek hatása bizonyos típusú szívritmus-szabályozók esetén nem zárható ki teljesen. A testi épség megőrzése érdekében a STIHL cég a

kezelőorvos és a szívritmusszabályozó gyártója ezzel kapcsolatos tanácsainak betartását javasolja.

Alkohol fogyasztása és gyógyszerek bevétele után, amelyek a reakcióképességet csökkentik, vagy drogok használata után, tilos a berendezéssel dolgozni.

Alkalmazási területek

A permetező berendezés a gomba- és rovarölő szerek, valamint gyomirtók talaj közeli kiszórására alkalmas. A nyomópumpával rendelkező berendezések a fejmagasság felett is használhatók. Felhasználási területek: gyümölcsös, zöldséges, szőlő, szántóföld, ültetvény, legelő és erdészetek.

Csak olyan növényvédő szert szórjon ki, amelyik engedélyezett hordozható permetező készülékekhez.

A berendezés más célra való használata tilos, mivel az baleseteket, vagy a berendezés károsodását okozhatja. A berendezésen ne végezzen semmiféle változtatást – ez is baleseteket, vagy a berendezés károsodását okozhatja.

Kiegészítés az SR 450 modellhez:

Porított anyag és granulátum szóróüzemben a porított vagy száraz granulátum formájú növényvédő szer nagy felületre kijuttatható.

Csak porított anyag és granulátumszóró készülékekhez engedélyezett növényvédő szert szórjon ki.

Tartozékok és pótalkatrészek

Csakis olyan vágószerszámokat vagy adaptereket használjon, amelyek használata a STIHL cég ehhez a motoros berendezéshez engedélyezett, vagy amelyek műszaki szempontból egyenértékűek. Az ezzel kapcsolatos kérdéseikkel forduljanak a márkaszervizhez. Csak kiváló minőségű alkatrészeket vagy tartozékokat szabad használni. Ellenkező esetben balesetek történhetnek, vagy károsodhat a berendezés.

A STIHL cég eredeti STIHL alkatrészek és tartozékok használatát ajánlja. Azok tulajdonságaik szempontjából optimálisan megfelelnek a terméknek és a felhasználó követelményeinek.

A berendezésen ne végezzen semmiféle változtatást – az a biztonságot veszélyeztetheti. Azokért a személyi sérülésekért és anyagi károkért, amelyek a nem engedélyezett adapterek használata miatt következnek be, a STIHL semminemű felelősséget nem vállal.

Ruházat és felszerelés

A berendezés használata során, a feltöltésénél és tisztításánál viseljen előírászerű ruházatot és felszerelést. Tartsa be a növényvédő szer használati utasításában a védőfelszerelésre vonatkozó tanácsokat.

A növényvédő szerrel beszenyeződött munkaruhát azonnal cserélje le.



A ruházat legyen szoros, és ne akadályozzon a munkában.

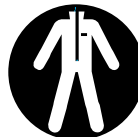

Egyes növényvédő szerek esetében folyadéknak ellenálló védőruházatot kell viselni.

A fejmagasság feletti munkáknál folyadéknak ellenálló fejfedőt is kell viselni.



Ne viseljen olyan ruházatot, sálát, nyakkendőt, ékszert, amely a légbeszívó nyílásba juthat. A hosszú haját úgy kösse össze, hogy az a váll felett legyen és a gép ne tudja behúzni.



A lábbeli legyen folyadéknak és növényvédő szerek ellenálló, a talpa pedig legyen csúszásmentes.

Soha ne dolgozzon mezítláb, vagy szandálban.

FIGYELMEZTETÉS



A szemsérülések veszélyének elkerülése érdekében az EN 166 szabvány szerinti, szorosan az archoz simuló védőszemüveget kell viselni. Ügyeljen a védőszemüveg szabályos illeszkedésére.

Viseljen alkalmas légzésvédőt.

Viseljen "személyi" hallásvédőt – pl. hallásvédő tokot.

A növényvédő szer belégzése egészségkárosító lehet. Az egészségkárosodás és allergiás reakciók elkerülése érdekében viseljen légzésvédő maszkot. Tartsa be a növényvédő szer használati utasításában szereplő tanácsokat, a nemzeti biztonsági előírásokat, pl. a szakmai szervezetek, megbízottak, munkavédelmi hatóságok és más egyebek előírásait.



Viseljen folyadéknak és növényvédő szerek ellenálló munkavédelmi kesztyűt.

A növényvédő szerek kezelése

Használat előtt mindig olvassa el a növényvédő szer használati utasítását. Kövesse a keverésre, a használatra, a személyi felszerelésre, a tárolásra és a hulladékkezelésre vonatkozó előírásokat.

Tartsa be a növényvédő szerek kezelésére vonatkozó előírásokat.

A növényvédő szereke az emberre, állatra, növényre és a környezetre veszélyes anyagokat tartalmazhat – **Mérgezés és életveszélyes sérülések veszélye!**

A növényvédő szert csak olyan személyek használhatják, akik megfelelő elsősegély és növényvédő szer kezelési oktatásban részesültek.

Állandóan legyen kéznél a növényvédő szer használati utasítása, vagy a címkéje, hogy vészhelyzetben azonnal tájékozathassa a szerről az orvost. Vészhelyzetben kövesse a növényvédő szer használati utasításában, vagy a címkén leírtakat.

A növényvédő szer alkalmazása

A növényvédő szert csak a gyártó adatai szerint keverje be permetlének – a rossz keverési arány miatt mérgező gőzök, vagy robbanásveszélyes keverék keletkezhet.

- folyékony permetszert soha ne juttasson ki hígítás nélkül
- A permetlét vagy a szabadban, vagy jól szellőzött helyiségekben keverje ki
- csak annyi permetlét készítsen el, amennyi szükséges, kerülje a fölösleges mennyiséget
- A különböző növényvédő szerek keverésénél tartsa be a gyártó utasításait – a rossz keverési arány miatt mérgező gőzök vagy robbanásveszélyes keverékek képződhetnek
- a különböző növényvédő szereket csak akkor keverje össze, ha azt a gyártó engedélyezi

A permetlé tartály feltöltése

- Növényvédő szert csak szabadban vagy jól szellőzött helyiségben szabad a készülékbe tölteni
- A berendezést billenésbiztos, sík területre kell helyezni – a permetlé tartályt ne töltsse a maximális szintjelölés fölé
- Feltöltéskor ne legyen a hátán a tartály – **Sérülésveszély!**
- csak annyi növényvédő szert töltsön be, amennyi szükséges; kerülje a fölösleges mennyiséget
- A feltöltés előtt zárja el a szelepelemőt és az SR 450 modellnél az adagolóelemőt is
- a vízvezeték-hálózatról történő feltöltésnél a tömlőt ne mártsa a permetlébe – a vezetékrendszerben lévő alacsony nyomás miatt a permetlé bekerülhet a vízvezeték rendszerbe
- a permetlével történő feltöltés előtt végezzen próbaüzemet és ellenőrizze le az összes alkatrész tömítettségét
- A feltöltés után szorosan zárja le a permetlé tartály fedelét

Használat

- csak a szabadban vagy nagyon jól szellőzött helyiségben, pl. nyitott üvegházban dolgozzon
- a növényvédő szerrel történő munka alatt ne étkezzon, ne dohányozzon, ne inhaláljon és ne igyon

- A fúvókákat és más kis alkatrészeket soha ne a szájával fújja ki
- Kerülje az érintkezést a növényvédő szerrel – a szerrel beszennyeződött ruhát azonnal cserélje le
- szeles időben ne dolgozzon a berendezéssel

A kedvezőtlen időjárás a növényvédő szer rossz koncentrációjához vezet. A túladagolás a növény és a környezet károsodásához vezet. Ha a kelletnél kevesebb mennyiséget szór ki, akkor eredménytelen marad a növény kezelése.

A környezeti és a növényi károk elkerülése érdekében ne használja a berendezést:

- szeles időben
- árnyékban mért 25 °C feletti hőmérsékleten
- közvetlen napsugárzásnál

A berendezés rongálódásának és a balesetek elkerülésének érdekében a berendezésben soha ne használjon:

- gyúlékony folyadékat
- tömítő vagy ragasztó folyadékat
- maró hatású és savtartalmú szereket
- folyadékokat, amelyek hőmérséklete 50 °C-nál magasabb

Tárolás

- A munka megszakításakor a berendezést ne tegye ki közvetlen napsugárzásnak és hőforrásnak
- A permetlé tartály egy napnál tovább ne tárolja a permetlé tartályban
- A növényvédő szert csak az erre a célra engedélyezett tartályban tárolja és szállítsa
- A növényvédő szert ne tárolja olyan edényben, amely élelmiszer, italok és takarmány tárolására szolgál
- A növényvédő szert ne tárolja együtt élelmiszerekkel, italokkal, takarmánnyal
- A növényvédő szert zárja el gyermekek és állatok elől
- A berendezést kiürítve és megtisztítva tárolja
- A növényvédő szert és berendezést úgy tárolja, hogy illetéktelenek ne férhessenek hozzá
- A növényvédő szert és a berendezést száraz, fagymentes helyen tárolja

Eltávolítás

A növényvédő szer maradékát és a tisztításkor öblítésre használt folyadékat ne öntse a felszíni vizekbe, a lefolyóba, a lefolyó és út menti árkokba, földvájatokba és a dréncsőrendszerbe.

- A maradékokat és a már elhasználadott tartályt a helyi hulladékkezelési előírások szerint kezelje

A berendezés szállítása

Mindig állítsa le a motort.

Járművekben történő szállításkor:

- Ügyeljen arra, hogy a berendezés ne dőljön el, ne sérülhessen meg és az üzemanyag ne folyhasson ki belőle
- A permetlé tartály legyen üres és tiszta

Tankolás



A benzin rendkívül gyúlékony – A nyílt lángtól tartson megfelelő távolságot – az üzemanyagot ne csepegtesse el – dohányozni tilos.

Tankolás előtt **állítsa le a motort.**

Addig ne tankoljon, amíg a motor forró – az üzemanyag kifolyhat – **Tűzveszély!**

Tankolás előtt vegye le a hátáról a berendezést. Csak akkor tankoljon, ha a berendezés nem billeg a talajon.

A tanksapkát óvatosan nyissa ki, hogy a fennálló túlnyomás lassan csökkenjen és az üzemanyag ne freccsenjen ki.

A tankolás csakis jól szellőzött helyen történjen. Az üzemanyag kiloccsanása esetén a motoros berendezést azonnal tisztítsa meg – a ruházatra ne kerüljön üzemanyag; máskülönben azonnal öltözzön át.



Figyeljen a szivárgásra! Ha üzemanyag szivárog ki, akkor a motort beindítani tilos – **Életveszélyes égési sérülések veszélye!**

Felcsavarható tanksapka



A tankolás után a csavaros tanksapkát a lehető legszorosabban húzza meg.

Ezáltal csökken annak veszélye, hogy a tanksapka a motor rezgése miatt kinyílik és az üzemanyag kifolyik.

Teendők a beindítás előtt

Az indítás előtt ellenőrizze a berendezés üzembiztonságát. Különösképpen olyankor, amikor a berendezést nem rendeltetésszerűen használta (pl. erőszakos behatás érte, ütés, vagy leesés).

- Vizsgálja meg az üzemanyagrendszert a tömítettség szempontjából, különös tekintettel az olyan látható alkatrészekre, mint pl. a tanksapka, a tömlőkötések és a kézi üzemanyagpumpa (csak kézi üzemanyagpumpával rendelkező motoros berendezéseknél). Tömítetlenségek vagy sérülések esetén a motort nem szabad beindítani – **Tűzveszély!** Az üzembe helyezést megelőzően a berendezést márkaszervizben meg kell javíttatni
- Az állítókart könnyedén lehessen a **STOP** ill. **0** állásba állítani

- A gázemelőt legyen könnyen mozgatható, és magától álljon vissza üresjárati állásba
- Ellenőrizze a gyújtásvezeték-dugasz szoros illeszkedését – lazán illeszkedő dugasz esetén szikra képződhet, amely meggyújthatja a kiáramló üzemanyag-levegő keveréket – **Tűzveszély!**
- Vizsgálja meg az üzemanyagrendszer tömítettségét
- Ellenőrizze a permetlé tartály, a tömlő, és az adagoló berendezés tömítettségét
- Ellenőrizze a hevederek állapotát – a sérült, vagy elhasználódott hevedereket cserélje ki

A berendezést csakis üzembiztos állapotban szabad működtetni – **Balesetveszély!**

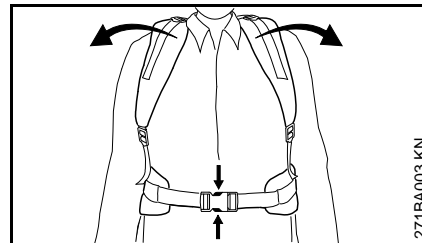

Vészhelyzet esetére: Gyakorolja be a csípőhevederen (külön tartozék) lévő zár gyors nyitását, a vállhevederek meglazítását és a berendezés hátról való lerakását. Gyakorlás közben a berendezést ne ejtse a földre, nehogy a gép megrongálódjon.

Motor indítása

A tankolási helytől legalább 3 méterre, és nem zárt térben.

A motoros berendezést csak egy személy kezeli – senki más se engedjen a munkaterületre – még a beindításkor sem.

Az indítást a használati utasításban leírtak szerint hajtsa végre.

Csak sík altalajon, szilárd és biztos helyzetben, és a berendezést stabilan tartva végezze az indítást.

Amennyiben segítség szükséges, hogy a berendezést feltegye a kezelő hátra, figyeljen oda, hogy

- a berendezés alapjáraton működjön
- a segítő ne álljon a kipufogógáz áramába, és ne is lélegezze be azt
- a szelepemelő és az SR 450 modellnél az adagolóemelő legyen zárva
- a segítő ne álljon a fúvóka elé
- a segítő a felhelyezés után azonnal hagyja el a munkaterületet

A berendezés tartása és vezetése

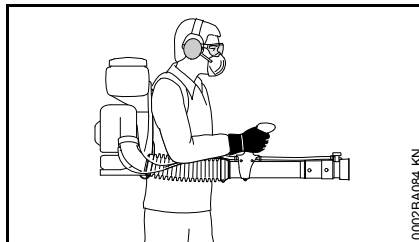

A berendezést a két heveder tartsa a hátán – ne hordja csak az egyik vállán. A kezelő fogantyún lévő fúvócsövet jobb kézzel vezesse – a balkezesek is.

Csakis lassan előre haladva dolgozzon – a fúvócső kifújási felületét állandóan figyelje – ne menjen hátrafelé – **Botlásveszély!**

Tartsa helyesen a berendezést és a permetlé tartályt. Ne hajoljon előre – a permetlé tartályban lévő anyag kifolyhat, **Sérülésveszély!**

Porított anyag és granulátum szóróüzem – csak SR 450

Porított anyag és granulátum szóróüzemben porított és max. 5 mm szemcseméretű granulátum formájú növényvédő szer szórható ki.

Tartsa be a növényvédő szerek kezelésére vonatkozó előírásokat.

Tartsa be a növényvédő szer használati utasítását vagy a címkén szereplőket.

A készülék rongálódása és a balesetek elkerülése érdekében soha ne dolgozzon robbanékony és gyúlékony anyagokkal

Ne szórjon ki ként vagy kéntartalmú vegyületeket tartalmazó porított anyagokat – ezek rendkívül robbanékonyak, és alacsony a gyulladási hőmérsékletük.

Elektromos földelőrendszer

A munka során elektrosztatikus feltöltődés jöhet létre és szikra képződhet.

Ez a veszély különösképpen megnövekszik:

- szélsőségesen száraz időjárásnál
- A por alakú vegyszer alkalmazásakor magas porkoncentráció alakul ki

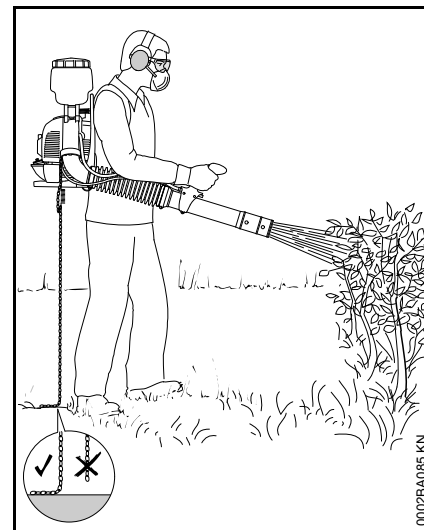

A belobbanást, vagy tűz kialakulását okozó szikraképződés kockázatának csökkentésére teljesen fel kell szerelni az elektromos földelő rendszert a készülékre. Ez egy, a fúvóberendezésben lévő áramvezető fémszál, ami egy fém lánchoz

kapcsolódik. Ahhoz, hogy az elektrosztatikus feltöltődést le lehessen vezetni, a fém láncnak vezetőképes talajt kell érintenie.

Ne dolgozzon nem vezetőképes padlón (pl. műanyag, aszfalt).

Ne dolgozzon hiányzó, vagy sérült elektromos földelőrendszerrel.

Munkavégzés közben



A permetezőcsövet ne irányítsa mások felé – a motoros készülék a kis tárgyakat nagy sebességgel kirepítheti – **Sérülésveszély!**

Ha veszély fenyeget, ill. vész helyzetben a motort azonnal állítsa le – az állító emeltyűt állítsa **STOP** ill. **0** állásba.

A motoros berendezést sose járassa felügyelet nélkül.

Legyen óvatos a jeges talajon, nedvesség, hó, esetén, lejtőkön, egyenetlen felületeken, stb. Csúszásveszély! Vigyázat jeges talajon, nedvesség, hó, jég esetén, lejtőn, egyenetlen felületen, stb. – **Csúszásveszély!**

Ügyeljen az akadályokra: a trágamaradványokra, farönkökre, gyökerekre, árkokra – **Botlásveszély!**

Ha hallásvédőt visel, akkor még nagyobb figyelem és körültekintés szükséges – mivel a veszélyt jelző zajok (többek között kiáltások, jelzőhangok és hasonló) kevésbé észlelhetőek.

Idejében tartson munkaszünetet a fáradtság és a kimerültség elkerülése érdekében – **Balesetveszély!**

Nyugodtan és megfontoltan dolgozzon – csak jó fény- és látási viszonyok mellett. Körültekintően dolgozzon, ne veszélyeztessen másokat.

Létrán állva, instabil helyzetben tilos a munkavégzés.

A szabadban, kertben történő munkavégzésnél figyeljen a kis élőlényekre, mert a munkavégzés azokat is veszélyeztetheti.

Ne dolgozzon elektromos vezetékek közelében – **Életveszély az áramütés miatt!**

A különböző növényvédő szerek közötti váltáskor tisztítsa meg a permetlé tartályt és a tömlőt.



Amikor a motor jár, a motoros berendezés mérgező kipufogógázokat bocsát ki. Ezek a gázok esetleg szagtalanok és láthatatlanok, és el nem égett szénhidrogénvegyületeket, ill. szelén-tartalmazhatnak. A motoros berendezéssel soha ne dolgozzon zárt, rosszul szellőző helyiségben.

Ha árokban, gödörben, vagy szűk helyen dolgozik, akkor mindig ügyeljen a megfelelő légcserére – **Életveszély mérgezés miatt!**

A munkálatot azonnal hagyja abba hányinger, fejfájás, látási zavarok (pl. ha a látókör beszűkül), hallászavarok, szédülés, csökkenő koncentráció képesség esetén – ezek a tünetek többek között a túl nagy mennyiségű kipufogógáz hatását is jelezhetik – **Balesetveszély!**

A motoros berendezést ne túl zajosan és lehetőleg kevés kipufogógáz termelve működtesse – a motort feleslegesen ne járassa, gázadagolás csak munkavégzés közben legyen.

Dohányozni tilos a berendezés használatakor és a motoros berendezés közvetlen közelében – **Tűzveszély!** Az üzemanyagrendszerből elillanó benzingőz rendkívül tűzveszélyes.

Ha a motoros berendezés nem rendeltetésszerű igénybe vételnek volt kitéve (pl. erőszakos hatások, ütés vagy esés miatt), akkor a további használat előtt feltétlenül ellenőrizze, hogy a berendezés üzembiztos állapotban van-e – lásd még a „Beindítás előtt” című részt is. Mindenek előtt az üzemanyagrendszer szigetelését és a biztonsági berendezések megfelelő működését ellenőrizze. A nem üzembiztos motoros berendezést semmiképpen se használja tovább. Kétség esetén forduljon a márkakereskedőhöz.

Munkavégzés után

Zárja el a szelepemelőt és az SR 450 modellnél az adagolóemelőt

Állítsa le a motort és csak utána vegye le a hátáról a berendezést.

A munka után a készüléket sík, nem gyúlékony alataljra tegye le. Ne tegye gyúlékony anyagok (pl. faforgács, fakéreg, száraz fű, üzemanyag) közelébe – **Tűzveszély!**

Minden alkatrész tömítettségét ellenőrizze.

A munka befejezése után alaposan tisztítsa le a berendezést, a kezeit, az arcát és ha kell a ruházatát.

Az embereket és az állatokat tartsa távol a kezelt területtől – csak akkor lépjen a területre, ha a növényvédő szer teljesen megszáradt.

Rezgések

A berendezés huzamos használata esetén a rezgésektől vérkeringési zavarok jelentkezhetnek a kezekben ("fehérujj betegség").

Ezzel kapcsolatban általános érvényű használati időtartam nem adható meg, mivel az több tényezőtől függ.

A berendezés hosszabb időn keresztül használható, ha:

- a kezek védettek (meleg kesztyűvel)
- munkaszüneteket iktatnak be

A berendezés csak rövidebb ideig használható, ha:

- a berendezés kezelőjének különleges egyéni hajlam miatt rossz a vérkeringése (ismertetőjele: gyakran hideg ujjak, bizsergés)
- alacsony a külső hőmérséklet
- erősen szorítja a berendezést (az erős szorítás akadályozza a vérkeringést)

A berendezés rendszeres, huzamos használata és a felsorolt jelek (pl. ujjbizsergés) ismételt jelentkezése esetén forduljon szakorvoshoz.

Karbantartás és javítások

A motoros berendezés rendszeres karbantartása szükséges. Csakis azokat a karbantartási és javítási munkálatokat szabad elvégezni, melyek a használati utasításban szerepelnek. Az összes többi munkálatot a szakszervizzel végeztessük el.

A STIHL cég azt javasolja, hogy a karbantartási munkálatokat és a javításokat csakis a STIHL szakszervizzel végeztesse el. A STIHL szakszervizek dolgozói rendszeres továbbképzésen vesznek részt, és ott a műszaki ismertetések is rendelkezésre állnak.

Kizárólag nagyon jó minőségű alkatrészeket alkalmazunk. Máskülönben balesetek történhetnek, vagy a berendezés megsérülhet. Ha ezzel kapcsolatban kérdései lennének, kérjük, forduljon a szaktereskedéshez, vagy a szakszervizhez.

A STIHL cég az eredeti STIHL alkatrészek használatát ajánlja. Ezek az alkatrészek a berendezéshez kiválóan alkalmasak és a berendezés kezelőjének igényei szerinti.

Javítási, karbantartási és tisztítási munkálatok esetén mindig **állítsa le a motort – sérülésveszély!** – Kivétel: Gázosító- és üresjárat fordulatszám beállítása.

A lehúzott gyújtásvezeték dugasz, vagy kicsavart gyújtógyertya esetén ne indítsa el a berántó szerkezettel a motort mert a hengeren kívül keletkező gyújtó szikra **tűzveszélyes!**

Ne tartsa, tárolja nyílt láng közelében a motoros készüléket.

A tartályzár szigetelését rendszeresen ellenőrizzük.

Csakis kifogástalan állapotú, a STIHL cég által engedélyezett gyújtógyertyát – lásd "Műszaki adatok" – alkalmazzunk.

Ellenőrizzük a gyújtókábelt (kifogástalan szigetelés, biztos csatlakozás).

Ellenőrizzük a kipufogó kifogástalan állapotát.

Ne dolgozzunk rossz kipufogóval, vagy anélkül – **Tűzveszély! – Halláskárosodás!**

A forró kipufogót tilos megérinteni – **Égési sérülések veszélye!**

A rezgéscsillapító elemek állapota határozza meg, hogy a gép mennyire rezeg – a rezgéscsillapító elemek állapotát rendszeresen ellenőrizzük.

Az üzemzavar elhárításához állítsa le a motort.

A berendezés kiegészítése

TUDNIVALÓ

A tömlőt, a gázbovdent, az SR 450 modellnél pedig még az adagoló berendezés bovdenhuzalát is csatlakoztassa üzemkészre. A berendezés készre szerelésénél ne törje meg az alkatrészeket!

A kombinált kulcsot és a csavarhúzózt a melléklet tartozék zacskóban találja.

A harmonika tömlő felszerelése a fűvócsőre

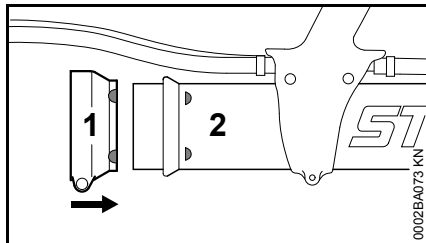

- Tolja a széles tömlőbilincset (1) a fűvócsőre (2), úgy, hogy a pozíciójelölések jobbra mutassanak.

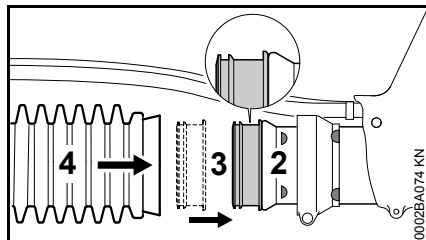

- A vezetőgyűrűt (3) a széles ajakkal balra mutatva tolja rá a fűvócsövön (2) lévő csőcsompra.
- Tolja a harmonikatömlőt (4) a vezetőgyűrűre (3)

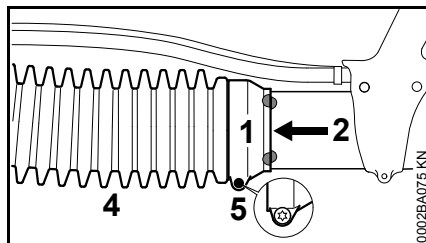

- Tolja a tömlőbilincset (1) a harmonikacsőre (4).
- Igazítsa ki a tömlőbilincset (1) és a fűvócsövet (2) a pozíciójelölések alapján – az ábra szerint.
- Rögzítse a tömlőbilincset (1) a csavarral (5) – a fűvócsövet (2) még el lehet forgatni.

A harmonikatömlő felszerelése a könyökre – csak SR 430 modell

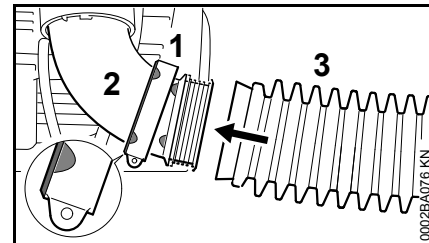

- A vékony tömlőbilincset (1) a pozíciójelöléssel balra nézve tolja rá a könyökre (2).
- Tolja a harmonikatömlőt (3) a könyökre (2)

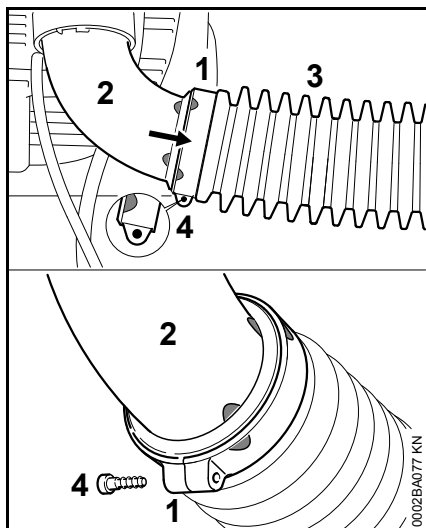

- Tolja a tömlőbilincset (1) a harmonikacsőre (3).
- Igazítsa ki a tömlőbilincset (1) és a könyököt (2) a pozíciójelölések alapján – az ábra szerint.
- Rögzítse a tömlőbilincset (1) a csavarral (4).

Az elektromos földelőrendszer felszerelése – csak SR 450 modell

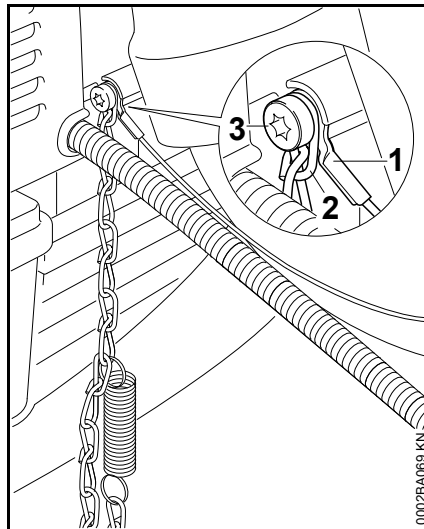

- A földelővezeték (1) és a láncot (2) a csavarral (3) szerelje fel ventilátorházra.

A harmonikatömlő felszerelése a könyökre – csak SR 450 modell

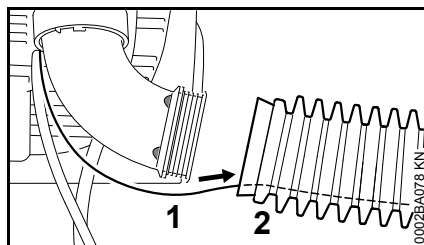

- A földelővezeték (1) tolja be a harmonikatömlőbe (2).

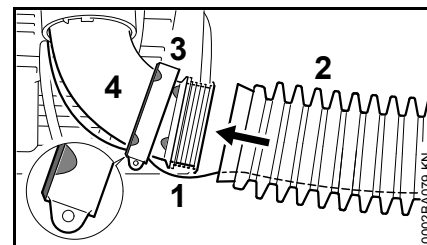

- A vékony tömlőbilincset (3) a pozíciójelöléssel balra nézve tolja rá a könyökre (4).
- A földelővezeték (1) vezesse át a tömlőbilincset (3) nyílásán.
- Tolja a harmonikatömlőt (2) a könyökre (4)

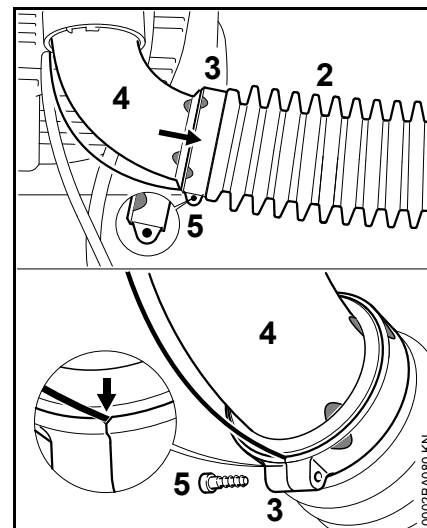

- Tolja a tömlőbilincset (3) a harmonikacsőre (2).
- Igazítsa ki a tömlőbilincset (3) és a könyököt (4) a pozíciójelölések alapján – az ábra szerint.

- Rögzítse a tömlőbilincset (3) a csavarral (5) – ügyeljen arra, hogy a földelővezetéket a bevágáson vezesse át.

A kezelő fogantyú beállítása és rögzítése

- A berendezést tegye a hátára és állítsa be a hevedert – lásd a "Heveder" részt.

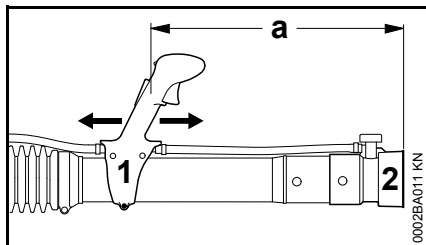

- A kezelőfogantyút (1) hosszirányban tolja el és állítsa be a kezének megfelelő hosszúságra – a fúvóka (2) kiömlési nyílása és a kezelőfogantyú (1) között legyen legalább $a = 500$ mm távköz.

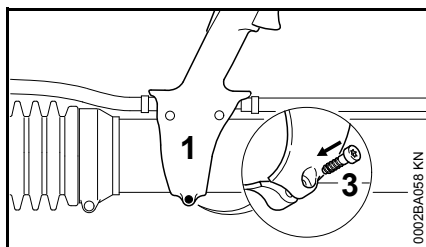

- Rögzítse a kezelőfogantyút (1) a csavarral (3).

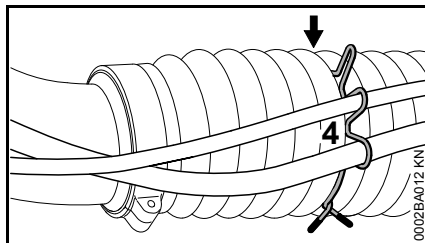

- A tömlőt és a gázbovdent, az SR 450 modellnél pedig az adagoló bovdenhuzalát is a tartóval (4) a harmonikatömlő 6. redőjében rögzítse (nyíllal jelölve).

Gázbovden beállítása

A berendezés összeszerelés után, vagy hosszabb üzemszünet után a gázjárat beállítás korrekciójára lehet szükség.

A gázjáratot a teljesen készre szerelt berendezésnél állítsa be.

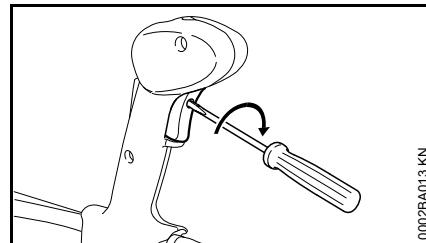

- A gázemelőt állítsa teljes gázra - ütközésig.
- A gázemelőn lévő csavart finoman forgassa el a nyíl irányába az első ellenállási pontig. Ezután még egy fordulattal fordítsa tovább.

Hordheveder

A heveder beállítása

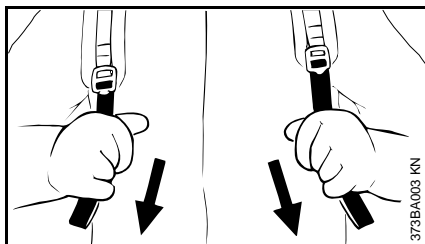

- Húzza le a hevedervégeket - ezzel szorosabbá teszi a hevedereket.
- Úgy állítsa be a hevedert, hogy a hátlap szorosan és biztosan fekdjön fel a kezelő hátára.

A heveder kioldása

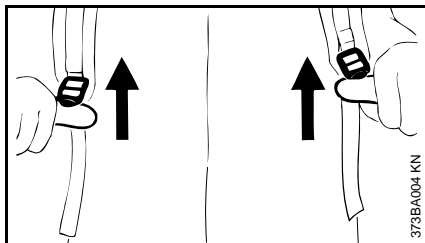

- Emelje meg a szorító tolokát.

Üzemanyag

A motor működtetéséhez benzinből és motorolajból álló üzemanyag-keverék szükséges.

! FIGYELMEZTETÉS

Az üzemanyag közvetlen bőrrel való érintkezését kerülje, az üzemanyag páráját pedig ne lélegezze be.

STIHL MotoMix

A STIHL cég a STIHL MotoMix használatát ajánlja. Ez az előre elkészített üzemanyag-keverék nem tartalmaz benzol-vegyületeket, ólommentes, magas oktánszámú és mindig a megfelelő keverési arányt biztosítja.

A motor maximális élettartamának biztosítása érdekében a STIHL MotoMix STIHL HP Ultra kétütemű motorolajjal van összekeverve.

A MotoMix nem minden országban kapható.

Üzemanyag keverése

⚙️ TUDNIVALÓ

A nem megfelelő üzemanyagok használata, vagy az előírásoktól eltérő keverési arány a hajtómű komoly károsodását okozhatja. A rosszabb minőségű benzin vagy motorolaj a motor, a tömítőgyűrűk, a vezetékek és az üzemanyagtartály károsodását okozhatja.

Benzin

Csakis **márkás benzint** használjon, amelynek oktánszáma legalább 90 ROZ – ólommentes vagy ólmozott.

A 10%-nál több alkoholt tartalmazó benzin a kézzel állítható gázosítóval rendelkező motoroknál működési zavarokat okozhat, ezért ilyen motorok üzemeltetéséhez nem szabad használni.

Az M-Tronic vezérléssel rendelkező motorok akár 25% alkoholt tartalmazó benzinnel (E25) is teljes teljesítményt biztosítanak.

Motorolaj

Amennyiben az üzemanyagot saját maga keveri, csak STIHL kétütemű motorolajat, vagy másik nagy teljesítményű motorolajat szabad használnia, a következő osztályokból: JASO FB, JASO FC, JASO FD, ISO-L-EGB, ISO-L-EGC vagy ISO-L-EGD.

A STIHL a STIHL HP Ultra kétütemű motorolaj vagy azzal egyenértékű nagy teljesítményű motorolaj használatát írja elő, hogy a gép teljes élettartamán keresztül biztosítani tudja az emissziós határértékeket.

Keverési arány

STIHL kétütemű motorolaj esetén 1:50;
1:50 = 1 rész olaj + 50 rész benzin

Példák

Benzinmennyi STIHL kétütemű olaj
ség 1:50

Liter	Liter	(ml)
1	0,02	(20)
5	0,10	(100)
10	0,20	(200)
15	0,30	(300)
20	0,40	(400)
25	0,50	(500)

- Egy, az üzemanyag tárolására engedélyezett kannába először töltsé be a motorolajat, majd a benzint, és alaposan keverje össze.

Az üzemanyag-keverék tárolása

A tárolás csakis üzemanyag tárolására engedélyezett tartályokban, száraz, hűvös és biztonságos helyen, fénytől és naptól védetten történjen.

Az üzemanyag-keverék előregszik – csak néhány hétre szükséges mennyiségű üzemanyag-keveréket készítsen el. Az üzemanyag-keveréket ne tárolja 30 napnál hosszabb ideig. Fény, napsugárzás, alacsony vagy magas hőmérséklet hatására az üzemanyag-keverék rövid időn belül használhatatlanná válik.

A STIHL MotoMix azonban akár 2 évig is problémamentesen tárolható.

- Az üzemanyag-keveréket tartalmazó kannát tankolás előtt erősen rázza fel.

! FIGYELMEZTETÉS

A kannában nyomás keletkezhet – óvatosan nyissa fel.

- Az üzemanyagtartályt és a kannát időnként alaposan tisztogassa meg.

A maradék üzemanyagot és a tisztításhoz használt folyadékot az előírásoknak és a környezetvédelmi szempontoknak megfelelően ártalmatlanítsa!

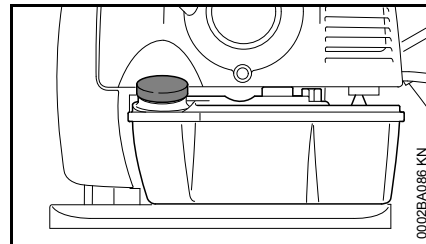
Üzemanyag betöltése**A berendezés előkészítése**

- A tanksapkát és annak környékét a tankolás előtt tisztogassa meg, hogy ne kerülhessen szennyeződés a tartályba.
- A berendezést úgy helyezze el, hogy a tanksapka felfelé álljon.

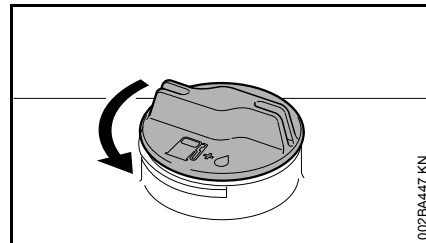
A felcsavarható tanksapka nyitása

- Fordítsa el a tanksapkát balról jobbra, annyira, hogy azt le lehessen venni a tartály nyílásáról.
- Vegye le a tanksapkát.

Az üzemanyag betöltése

Tankoláskor ne locsantsa ki az üzemanyagot és a tartályt ne töltsse túl. A STIHL cég a STIHL betöltőrendszer használatát ajánlja (külön rendelhető tartozék).

A felcsavarható tanksapka zárása

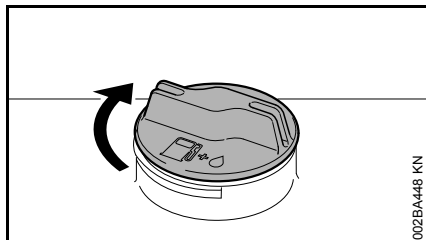

- Tegye fel a tanksapkát.
- Fordítsa el a tanksapkát ütközésig balról jobbra, majd húzza meg kézzel azt, olyan erősen, ahogy csak tudja.

Beindítás előtti tudnivalók

TUDNIVALÓ

A hátlap és a motor egység között lévő fűvólevető beszívó védőrácsát még az elindítás előtt, álló motornál le kell ellenőrizni és szükség esetén meg kell tisztítani.

A kezelő fogantyú áttekintése

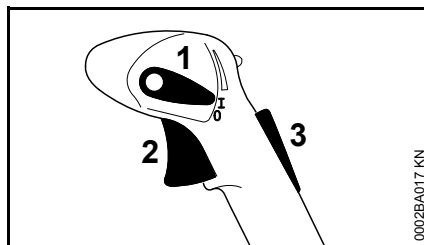

- 1 Állító emeltyű
- 2 Gázemeltyű
- 3 Gázemeltyűzár ¹⁾

Az állító emeltyű szerepe

Üzemi állás I

A motor működik, vagy üzemkészen a gázemeltyűt (2) fokozatmentesen működtetheti.

Motor stop 0

A gyújtóberendezés megszakítja működését, a motor leáll. Az állító emeltyű (1) ebben a helyzetben nem akad be, hanem visszaáll az üzemi állásba. A gyújtás automatikusan újra bekapcsol.

Határoló állás ¹⁾

A gázemeltyű működését két fokozatra lehet lehatárolni.

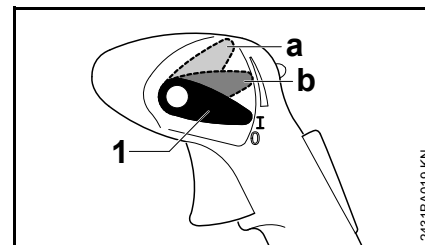

- a 1/3-gáz
b 2/3-gáz

A lehatárolás kioldása

- Az állító emeltyűt (1) ismét állítsa üzemi I állásba.

Fix gáz ¹⁾

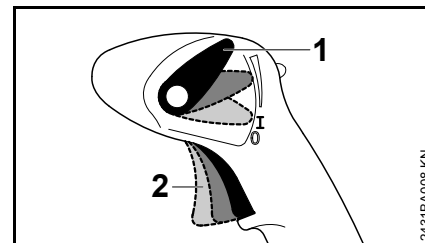

A gázemeltyű (2) tetszőleges állásban rögzíthető.

A reteszelő kioldása:

- Az állító emeltyűt (1) ismét állítsa üzemi I állásba.

¹⁾ Csak bizonyos országokban van beszerelve.

Motor beindítása / leállítása

Beindítás előtt

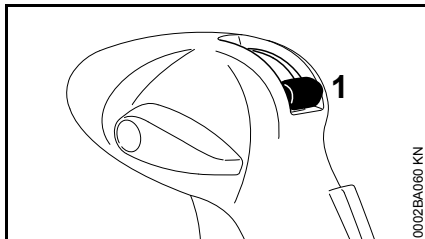

- A permetlé bevezetés szelepemelőjét (1) zárja el.

Kiegészítés az SR 450 modellhez:

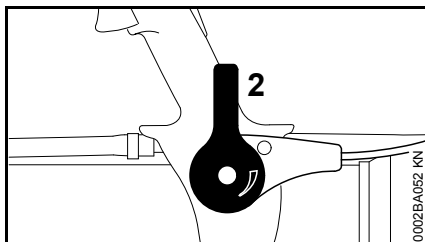

- Zárja el a porított anyag és a granulátum szóróüzem adagolóemelőjét (2).

A motor beindítása

- Tartsa be a biztonsági előírásokat.

TUDNIVALÓ

A berendezést csak tiszta és pormentes alapzaton indítsa be, hogy az ne tudjon port beszívni.

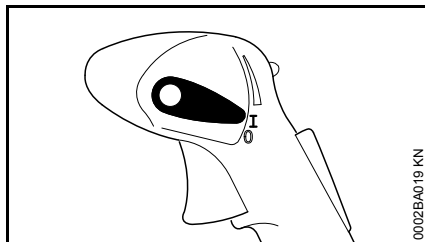

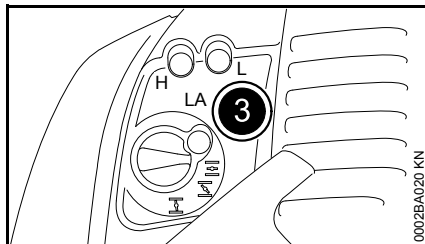

- Az állító emeltyűnek I állásban kell állnia.

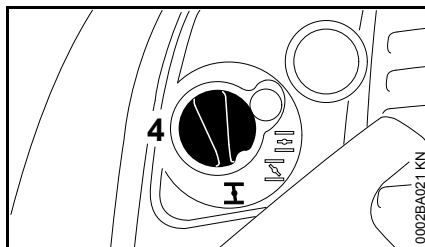

- A kézi üzemanyagpumpa harmonikáját (3) legalább 8-szor nyomja be – akkor is, ha a harmonika még fel van töltve üzemanyaggal.

Hideg motor (hidegindítás)



- Nyomja le az indítócsappantyú forgatható gombját (4) és forgassa  állásba.

Meleg motor (melegindítás)

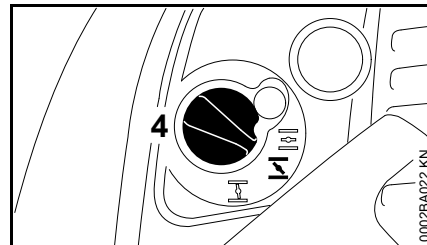

- Nyomja le az indítócsappantyú forgatható gombját (4) és forgassa  állásba.

Ez a beállítás akkor is érvényes, ha már működik a motor, de még hideg.

Beindítás



- A berendezést stabil helyzetben állítsa a talajra – ügyeljen arra, hogy a kiömlőnyílás környékén senki se tartózkodjon.
- Álljon stabilan: Bal kezével a berendezés házát megfogva tartsa meg azt; támaszkodjon az egyik lábára, nehogy elcsússzon.
- Az indítófogantyút húzza ki lassan jobb kézzel az első érzékelhető ütközésig és azután gyorsan és erőteljesen húzza meg azt – a kötelet ne húzza ki teljesen annak végéig – **Szakadásveszély!**
- Az indítófogantyút ne engedje visszacsapódní – a kihúzás irányával ellentétesen vezesse vissza, így az indítókötél megfelelően felcsavarodik
- Folytassa a berántást, amíg a motor be nem indul.

Amint a motor jár

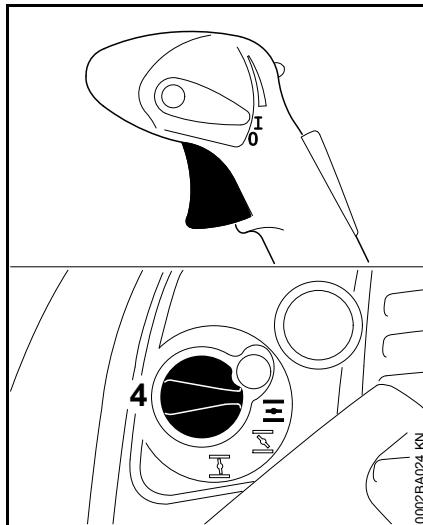

- Húzza meg a gázemelőt - az indítócsappantyú (4) automatikusan az $\overleftrightarrow{0}$ üzemi állásba ugrik.

Nagyon alacsony hőmérsékleten

- Adjon kis gázt – a motort rövid ideig járassa, amíg az fel nem melegszik az üzemi hőmérsékletre.

Állítsa le a motort

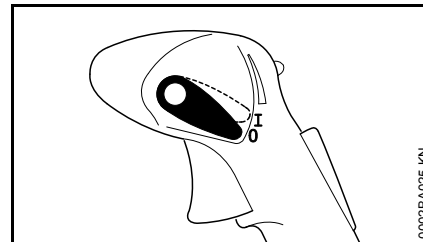

- Az állítóemelőt állítsa a 0 irányba - a motor leáll - az állítóemelőt a működés után visszaugrik.

További tanácsok a beindításhoz

A motor a hidegindítás \overleftrightarrow{I} állásban vagy a gyorsításnál leáll.

- Az indítócsappantyú forgatógombját forgassa \overleftrightarrow{II} állásba – indítsa be újra, amíg a motor működni kezd.

A motor nem indul be a melegindítás állásban \overleftrightarrow{III} .

- Az indítócsappantyú forgatógombját forgassa \overleftrightarrow{I} állásba – indítsa be újra, amíg a motor működni nem kezd.

A motor nem indul be.

- Ellenőrizze a kezelőelemek helyes beállítását
- Ellenőrizze, hogy van-e üzemanyag a tartályban; ha kell, töltsön utána
- Ellenőrizze, hogy szorosan illeszkedik-e a gyújtógyertya dugasz a gyertyán
- Ismételje meg az indítási folyamatot

A gépet az üzemanyagtartály teljes kiürüléséig járatták

- A tankolás után a kézi üzemanyagpumpa harmonikáját legalább 8-ször nyomja be – akkor is, ha a harmonika fel van töltve üzemanyaggal
- Az indítócsappantyú forgatható gombját a motor hőmérsékletének megfelelően állítsa be.
- A motort újból indítsa be

Üzemeltetési tanácsok

Munkavégzés közben

Ha a gépet hosszabb időn keresztül teljes terheléssel működtette, akkor a motort rövid ideig még járassa üresjáratban, amíg a keletkezett hő nagy részét a hideg levegőáram elvezeti; így a hajtóműben levő alkotórészekre (gyújtóberendezés, gázosító) nem jut nagy terhelés a hőtorlódás miatt.

Munkavégzés után

Ha a gépet rövid időre állítják le: A motort hagyja lehűlni. A berendezést az újbóli használatig száraz, biztonságos, tűzveszélytől távoli helyen tárolja. Ha a berendezést hosszabb időre állítják le – lásd a "Berendezés tárolása" c. fejezetet.

Permetyszer igény meghatározása

Felület meghatározása (m²)

A szántóföldi kultúráknál ez a mező hosszának és szélességének szorzata.

A magasra növő kultúráknál a felület megközelítőleg a sorok hosszának és a lombfal átlagos magasságának a szorzata. Az így kapott eredményt azután a sorok számával is meg kell szorozni. A lombfal mindkét oldalának kezelésekor ezt az eredményt még 2-vel meg kell szorozni.

A hektárban kifejezett felületet úgy kapjuk meg, ha a felület négyzetméterben kifejezett méretét elosztjuk 10 000-rel.

Példa:

Egy 120 m hosszú és 30 m széles mezőt kell rovarirtóval kezelni.

Felület:

$$120 \text{ m} \times 30 \text{ m} = 3600 \text{ m}^2$$

$$3600 / 10\,000 = 0,36 \text{ ha}$$

A hatóanyag-mennyiség meghatározása

A növényvédőszer használati útmutatójából meg kell határozni:

- a szükséges hatóanyag-mennyiséget 1 hektárra (ha) vonatkoztatva
- a hatóanyag koncentrációját (keverési arány)

Az 1 ha területre szükséges hatóanyag-mennyiséget szorozza meg a hektárban meghatározott felületmérettel. Az eredmény a kezelendő felülethez szükséges hatóanyag-mennyiség.

Példa:

A használati útmutató szerint hektáronként 0,4 liter (l) 0,1 %-os koncentrációjú hatóanyag-mennyiség szükséges a kezeléshez.

Hatóanyag-mennyiség:

$$0,4 \text{ (l/ha)} \times 0,36 \text{ (ha)} = 0,144 \text{ l}$$

A permetlé mennyiségének meghatározása

A szükséges permetlé mennyiség kiszámítási módja:

$$\frac{T_W}{K} \times 100 = T_B$$

T_W = hatóanyag-mennyiség (liter)

K = koncentráció (%)

T_B = szükséges permetlé mennyiség (liter)

Példa:

A meghatározott hatóanyag-mennyiség 0,144 l. A használati útmutató szerint a koncentráció 0,1 %.

Permetlé mennyiség:

$$\frac{0,144 \text{ l}}{0,1 \%} \times 100 = 144 \text{ l}$$

A haladási sebesség meghatározása

A munka megkezdése előtt a feltöltött és vállra felvett készülékkel végezzen próbautat, vízzel töltött permetlétartállyal. A permetezőcsövet úgy mozgassa (ingatva), ahogy az alábbi gyakorlati alkalmazásnál szerepel. Az így megtett útszakaszt 1 perc után mérje meg.

Ennél a próbaútnál egyben a választott munkaszélességet is ellenőrizze le. Az alacsony növésű szántóföldi kultúráknál célszerűen a munkaszélesség 4-5 m. A munkaszélességet jelölje meg karó letűzésével.

A méterben lemerített útszakaszt ossza el a percben meghatározott idővel, ez adja a haladási sebességet méter / perc sebességben (m/min).

Példa:

Az egy perc alatt megtett útszakasz kiszámított értéke 10 m.

Haladási sebesség:

$$\frac{10 \text{ m}}{1 \text{ min}} = 10 \text{ m/min}$$

Adagolási beállítás meghatározása

Az adagoló berendezés beállítási értékének kiszámítása a következő:

$$\frac{V_a \text{ (l)} \times v_b \text{ (m/min)} \times b \text{ (m)}}{A \text{ (m}^2\text{)}} = V_c \text{ (l/min)}$$

V_a = permetlé mennyiség

v_b = haladási sebesség

V_c = kiszórt mennyiség

b = munkaszélesség

A = felület

Példa:

Az előbbiekből meghatározott értékekből és a 4 m-es munkaszélességből az adagoló berendezés számára az alábbi beállítás adódik:

$$\frac{144 \text{ l} \times 10 \text{ (m/min)} \times 4 \text{ m}}{3600 \text{ m}^2} = 1,6 \text{ l/min}$$

A hektárt (ha) át kell számítani m^2 mértékegységre ($\text{ha} \times 10\,000 = \text{m}^2$).

A számított kiszórt mennyiség beállításához - lásd az "Adagoló berendezés" című részt.

Adagoló berendezés

Szelepemelő

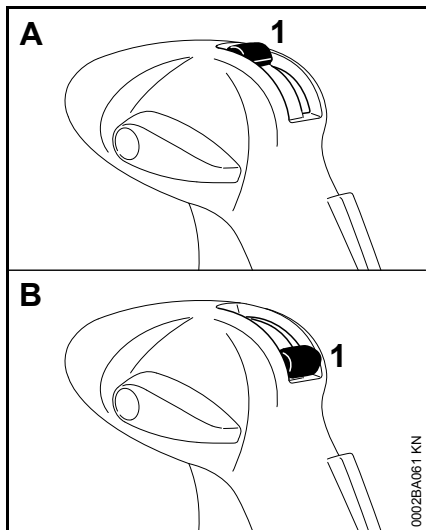

A szelepemelővel (1) kapcsolja be, illetve ki a permetlé bevezetését.

- A állás (szelepemelő függőlegesen felfelé) – az átfolyás nyitva.
- B állás (a szelepemelő vízszintesen lent) – az átfolyás elzárva.

Adagolók

A készletben különböző adagolók találhatóak, amelyekkel különböző kiszórási mennyiségeket lehet beállítani.

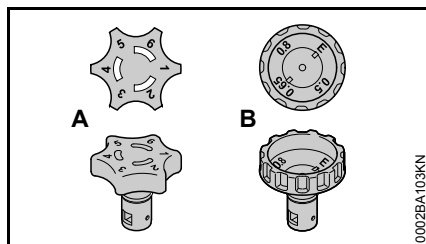

- "Szabványos" (A) adagoló 1 - 6 adagolási állással
- ULV adagoló ¹⁾ (B) 0.5 - 0.8 adagolási állással

Az adagoló cseréje

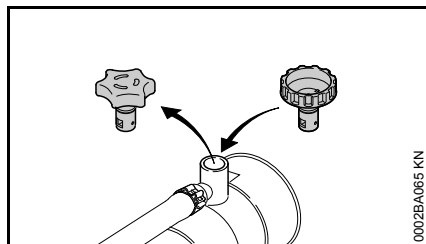

- Felfelé húzza ki a készülékben lévő adagolót a befogóból.
- Ütközésig tolja az új adagolót a befogóba.

1) az adott országtól függően a csomaggal együtt szállítjuk vagy az külön tartozékként kapható

A szita ²⁾ felszerelése

Az ULV adagoló használatakor kiegészítőleg be kell szerelni a készletben található szűrőt.

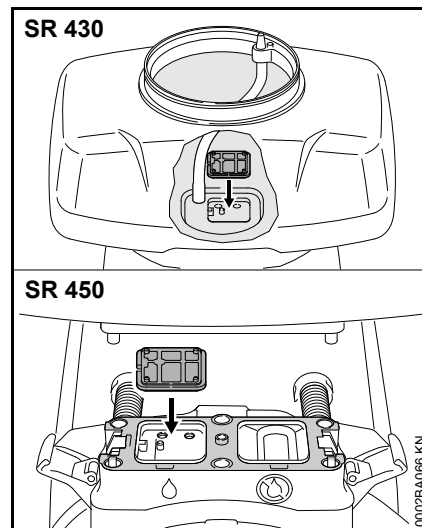

- Kattanásig nyomja a szűrőt a befogóba.

2) az adott országtól függően az ULV adagolóval együtt szállítjuk

Kiszérelés

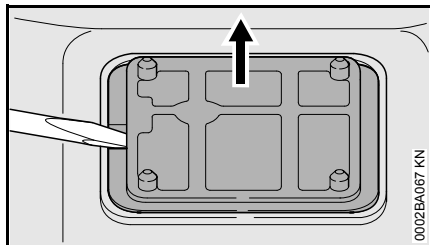

- Emelje ki a szűrőt a befogóból – az ábra szerint.

Adagoló

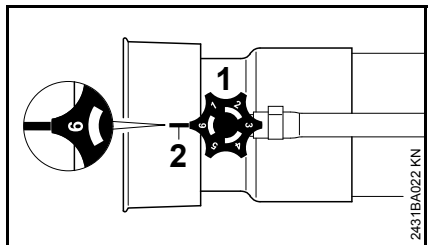

- Forgassa el az adagolót (1) – a szórási mennyiség fokozatmentesen állítható

1 állás = minimális átfolyó mennyiség

6 állás = maximális átfolyó mennyiség

Az adagolón lévő számjelöléseket ennek során az orral (2) az adagoló alá, a burkolathoz kell tenni.

Az ULV adagolón az "E" állás a permetlé tartály kiürítésére szolgál. Ezt az állást ne használja a permetlé kiszórására – lásd a "Munka befejeztével" részt.

Kiszórási mennyiség

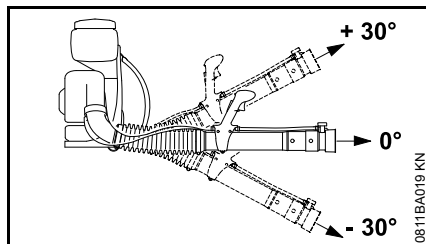

Kiszórási mennyiség (l/perc) nyomópumpa nélkül

Adagolóállás	A permetezőcső szöge		
	- 30°	0°	+ 30°
1	0,12	0,11	0,07
2	0,16	0,14	0,11
3	1,70	1,50	1,25
4	2,48	2,34	1,90
5	3,20	2,66	2,34
6	3,73	3,28	2,83

Kiszórási mennyiség (l/min) nyomópumpa nélkül, ULV-szórófejjel

Adagolóállás	A permetezőcső szöge		
	- 30°	0°	+ 30°
0.5	0,05	0,04	0,04
0.65	0,08	0,08	0,07
0.8	0,13	0,12	0,10

Az átfolyási mennyiség ellenőrzése

- Tegye a készüléket a földre.
- A permetlétartályt töltsse fel vízzel a 10 literes jelölésig.

Nyomópumpa nélküli készülékek

- Az adagolót állítsa a "Szabványos" 6 adagolóállásba.
- Indítsa el a készüléket.
- Teljes gázadással a permetezőcsövet vízszintesen tartva szórja ki a tartály tartalmát az 5 literes mennyiségig, és mérje meg, hogy ez mennyi ideig tart.

Az 5 liternyi folyadék kiszórásához 110 ... 150 másodpercnyi idő szükséges.

Eltérés esetén

- Ellenőrizze a permetlé tartály, a tömlőrendszer és az adagoló tisztaságát; ha szükséges tisztítsa meg azokat.
- Ellenőrizze a ventilátor légbeszívó nyílását; szükség esetén tisztítsa ki azt.
- Ellenőrizze, és ha kell, módosítsa a motor beállítását.

Ha ekkor sem változik a helyzet – keresse fel a szakkereskedőt.

Por- és granulátumszóró üzem

Csak az SR 450 típusnál létezik.

Adagoló emelő

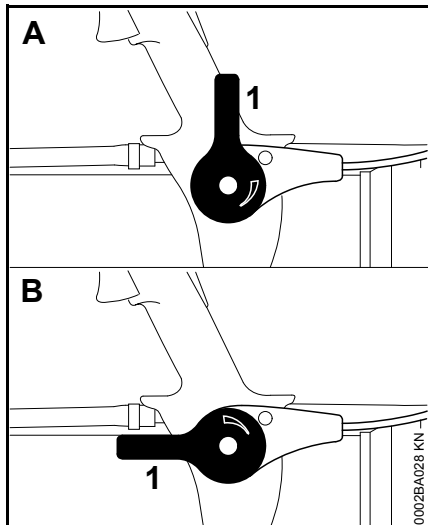

Az adagoló emelővel (1) a kiszórási mennyiség fokozatmentesen szabályozható.

- A állás (az adagoló emelője függőlegesen felfelé áll) – az átfolyó lezárva.
- B állás (az adagoló emelő párhuzamos a fúvócsővel) – az átfolyó nyitva.

Kiszórási mennyiség

A kiszórási mennyiség az alkalmazott anyag sűrűségétől és szemcsenagyságától függ.

Granulátum 0 - 9 kg/min

Porított 0 - 3 kg/min

A permetező üzem átállítása szóró üzemre

- Teljesen ürítse ki és tisztítsa meg a permetlé tartályt – lásd a "Munka befejeztével" részt.

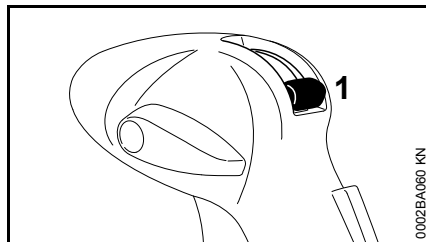

- A permetlé bevezetés szelepelemelőjét (1) zárja el.

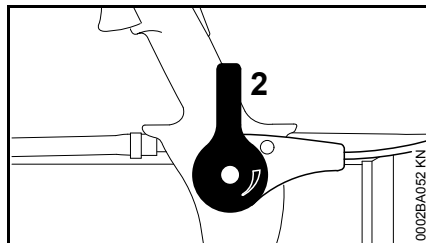

- Zárja el a porított anyag és a granulátum szóróüzem adagolóemelőjét (2).

Permetlé tartály

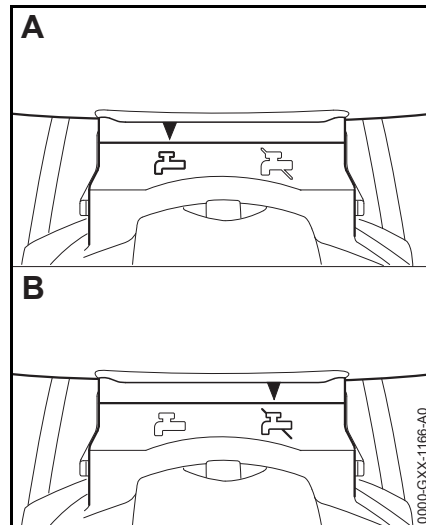

A beállított üzemmódot az adagoló berendezés házában lévő szimbólumok jelzik.

- A állás – permetező üzem
- B állás – porított anyag kiszóró és permetező üzem

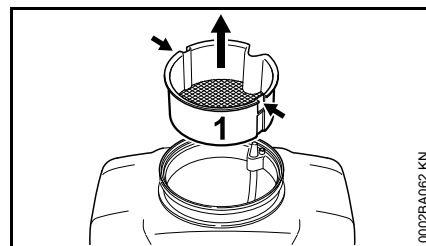

- A szűrőbetét (1) kilazításához toljon a célnak megfelelő szerszámot (pl. csavarhúzó) a két horonyba (nyilakkal jelölve).
- A permetlé tartályból felfelé húzza ki a szűrőbetétet (1).

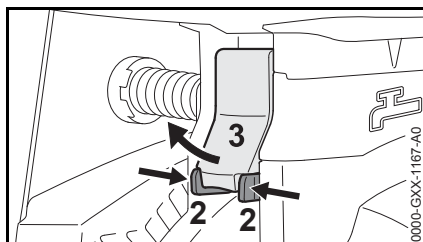

- Nyomja össze a füleket (2), az emelőt (3) pedig húzza kifelé.

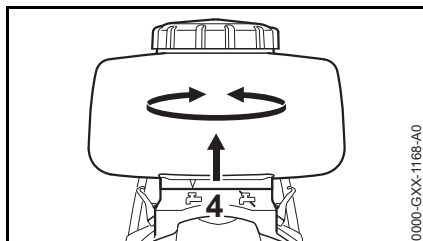

- Vegye le a permetlétartályt az adagolókészülék házáról (4) és fordítsa a "B" (porított anyag és granulátum szóróüzem) állásba.

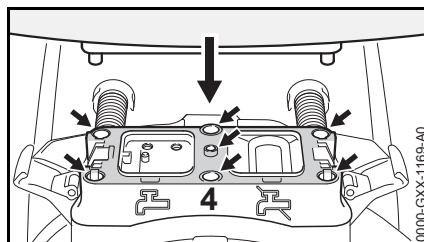

- A permetlétartályon lévő műanyag rögzítőpecket és tömítőfelületet teljesen tisztítsa meg – nem maradhat azokon szennyeződés.
- Az adagolókészüléken (4) lévő furatokat és tömítési felületet teljesen tisztítsa meg – nem maradhat azokon szennyeződés.
- A permetlé tartályt szorosan illeszkedve helyezze az adagoló házára (4).

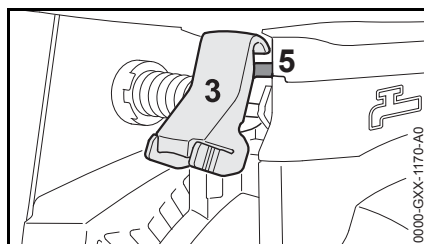

- Az emelőt (3) akassza a permetlé tartályon lévő gerincke (5).

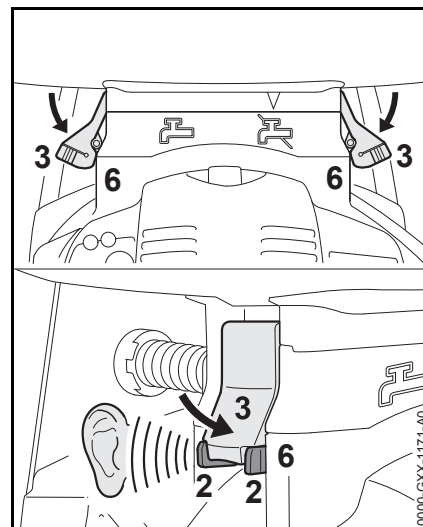

- Az emelőt (3) nyomja lefelé, amíg a fülek (2) a házon lévő tartókba (6) hallhatóan be nem kattannak.
- Ellenőrizze a permetlé tartály szoros illeszkedését.

Fűvócső

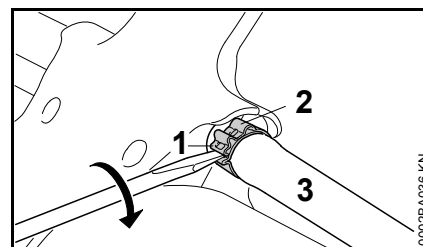

- A csavarhúzóval tolja a kezelőfogantyún lévő tömlőbilincset (2) fülébe (1).
- Forgassa el a csavarhúzóval az óramutató járásának megfelelően – a tömlőbilincset (2) kireteszelődik.
- Húzza le a tömlőt (3) a csőcsomóról.

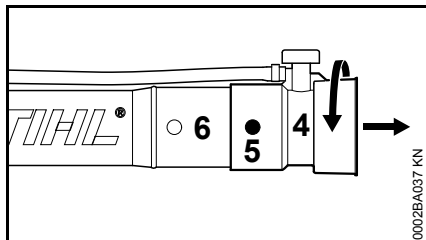

- A fúvókát (4) addig forgassa el, amíg az a csapokat (5) el nem takarja.
- Húzza le a fúvókát (4) a fúvócsőről (6).

Átszerelés permetező üzemre

Az átszerelés fordított sorrendben történik.

A tömlő felszerelése

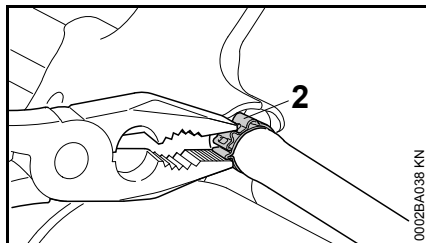

- A tömlőt a tömlőbilincssel (2) tolja a kezelő fogantyún lévő csőcsomokra.
- A tömlőbilincset (2) nyomja össze egy fogóval, amíg a tartóléc a reteszelési pontban nem reteszlődik.

A folyadéktartály feltöltése

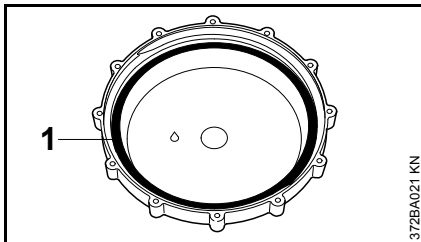

- A fedélben lévő tömítés (1) mindig legyen sértetlen, legyen beszírozva és ne legyen piszkos.
- A berendezés ne billegjen, stabilan álljon a talajon.

Permetező üzem

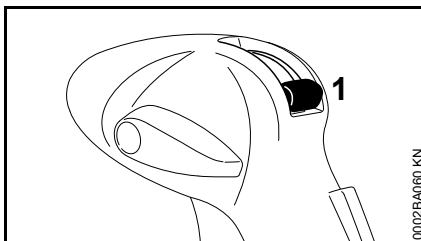

- A permetlé bevezetés szelepelemelőjét (1) zárja el.

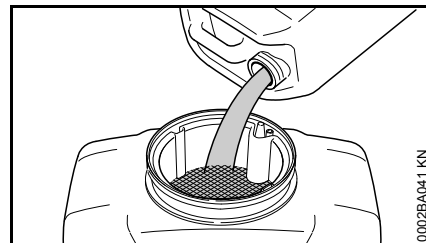

- Az alaposan átkevert permetlét a szűrőbetétén keresztül töltsse be a permetlé tartályba.

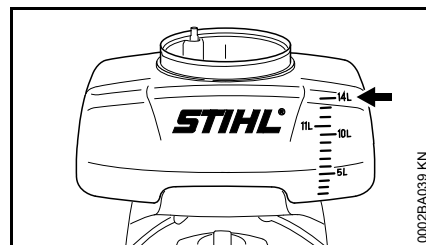

Ne lépje túl a 14 liter maximális feltöltési mennyiséget (nyíllal jelölve).

- Tegye fel a fedelet és jól zárja le.

Porított anyag és granulátum szóróüzem – csak SR 450

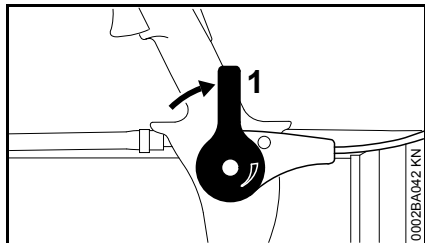

- Az adagoló emelőt (1) zárja el.
- Töltse a kiszórható anyagot a permetlé tartályba – a maximális töltő súly nem haladhatja meg a 14 kg-ot – adott esetben betöltési segédeszközként használjon alkalmas tölcsejt.
- Tegye fel a fedelet és jól zárja le.

Munkálatok

Permetező üzem

Permetező üzemmódban az SR 450 modellnél az adagoló emelőnek zárva kell lenni - lásd: Por- és granulátumszóró üzem.

- A kiszórási mennyiség adagolóval való beállítása – lásd az "Adagolóberendezés" c. részt.
- Szelepelemelő nyitása – lásd az "Adagolóberendezés" c. részt.

Terelőrács

A permetlé célzott kijuttatásához a felszerelt rácsokkal a permetsugár formája és a kiszórás iránya változtatható.

Terelőrács nélkül

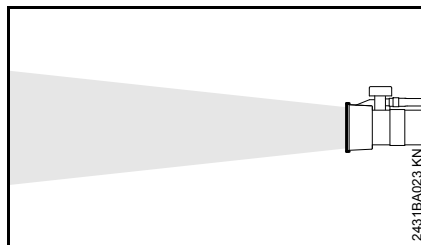

Nagy távolságokhoz való permetsugár – maximális permetezési távolság.

- Magas növények és felületek permetezésére
- Maximálisan áthatol a lombzaton

Széles sugarat biztosító rács

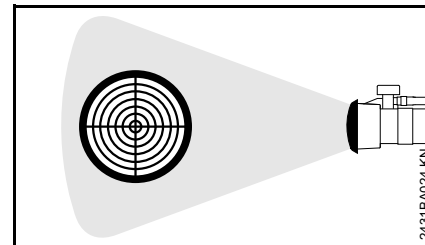

Kiszélesíti és csillapítja a permetsugarat.

- a növényektől mért rövid távolságokhoz (< 1,5 m)
- Kevésbé károsodik a növény, mindenképp az érzékenyebb növényeket tartalmazó ültetvényeken.

45° terelőrács

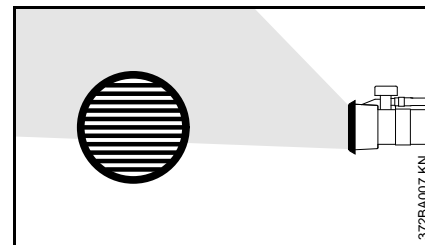

A permetsugár tetszőleges irányban 45°-al elterelhető.

- a levelek aljának benedvesítéséhez
- a kiszórási mennyiség növeléséhez felfelé irányuló permetezéskor
- a talajközeli növénykultúrák célirányos kezeléséhez. Lefelé irányuló permetezéskor a szél kevésbé sodorja el a finom permetet

Kettős terelőrács

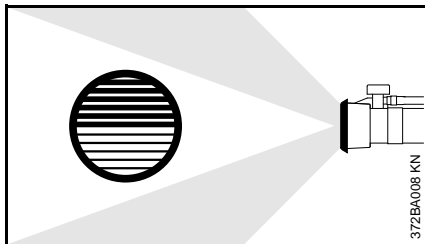

Eloszlatja, és két oldalra tereli a permetsugarat.

- Egy munkamenetben egyidejűleg két sor növényt lehet permetezni

Munka után

A permetlé tartály kiürítése

- Zárja el a szelepelemőt
- Állítsa le a motort - lásd a "Motor beindítása / leállítása" részt

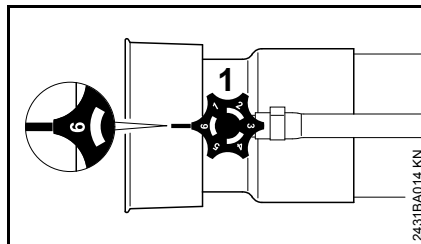

- Az adagolót (1) állítsa "6" vagy "E" állásba és a permetlé maradékát engedje le egy erre a célra alkalmas tartályba

A permetlé tartály tisztítása

- A permetlé tartályt és a tömlő rendszert tiszta vízzel öblítse át, és tisztítsa meg
- A permetszer és az öblítésre használt vizet előírászerűen és környezet kímélő módon ártalmatlanítsa - tartsa be a növényvédő szer gyártójának az utasításait
- A berendezést lecsavart fedéllel szárítsa meg

Ha elszennyeződött a szűrőbetét:

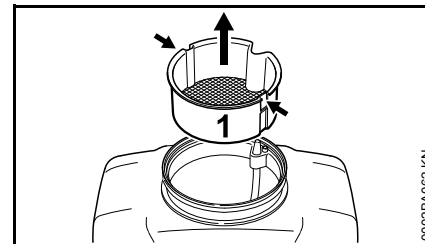

- a szűrő betét (1) meglazításához és a két perembe (nyilak) tolásához használjon a célnak megfelelő szerszámot (pl. csavarhúzó)
- A permetlétartályból felfelé húzza ki a szűrőbetétet (1).

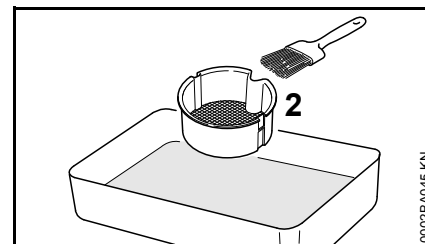

- Tiszta vízzel és pl. egy ecsettel tisztítsa meg a szűrőbetétet (2)

A por kiszórása után - csak SR 450

- A permetszer tartályt a munka során teljesen ürítse ki
- Zárja el az adagoló emelőt
- Állítsa le a motort - lásd a "Motor beindítása / leállítása" részt
- A permetszer tartályt tiszta vízzel öblítse el és tisztítsa meg

- Az öblítővizet előírászerűen és környezet kímélő módon ártalmatlanítsa - tartsa be a növényvédő szer gyártójának az utasítását
- A berendezést lecsavart fedéllel szárítsa meg

A berendezés tárolása

- A berendezést száraz és biztonságos helyen tároljuk. Ügyeljünk arra, hogy mások (pl. gyermekek) ne férhessenek a géphez.

Több mint kb. 3 hónapos munkaszünet esetén

- az üzemanyagtartályt egy jól szellőző helyen ürítse ki, és tisztítsa meg.
- Az üzemanyagot az előírásoknak megfelelő és környezetvédelmi szempontok szerint távolítsa el.
- A porlasztót járatással ürítse ki, máskülönben a porlasztóban levő membránok összeragadhatnak
- A berendezést alaposan tisztítsa meg, különösen a hengerbordákat és a levegőszűrőt
- A permetlé tartályt ne tegye ki hosszabb ideig közvetlen napsugárzásnak, az UV sugarak rideggé teszik a tartály anyagát - fennáll a szivárgás, vagy a törésveszély!

Levegőszűrő cseréje

Az elszennyeződött levegőszűrő csökkenti a motor teljesítményét, növeli az üzemanyag-fogyasztást és megehezíti a beindítást.

Ha a motor teljesítménye érzékelhetően csökken

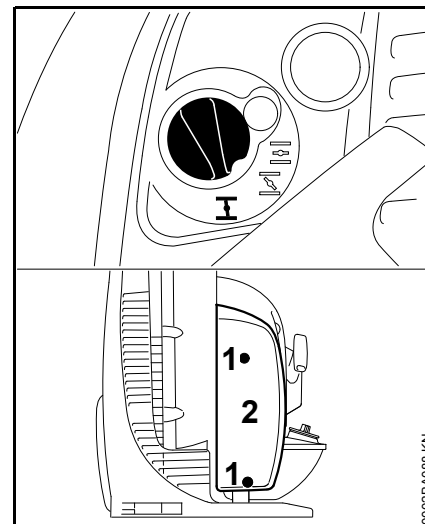

- Az indítócsappantyú csavargombját állítsa **I** állásba.
- A csavarokat (1) lazítsa meg.
- Vegye le a szűrő fedelét (2).

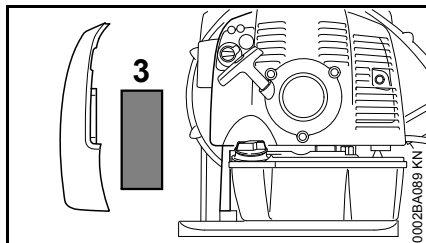

- Vegye le a szűrőt (3).
- Cserélje ki az elszennyeződött vagy megrongálódott szűrőt.
- Tegye be a szűrőházba az új szűrőt.
- Tegye fel a szűrőfedelelet.
- A csavarokat csavarja be és húzza meg.

A gázosító beállítása

Alapismeretek

A gázosító alapbeállítását már a gyárban elvégezték.

A gázosítót úgy állították be, hogy a motorhoz valamennyi üzemállapot esetén az optimális üzemanyag-levegő keverék jusson.

A berendezés előkészítése

- Állítsa le a motort.
- Ellenőrizze a levegőszűrőt – ha szükséges, tisztítsa meg vagy cserélje ki.
- Ellenőrizze a gázbovden beállítását, ha szükséges, állítsa be – lásd: "Gázbovden beállítása"

Alapbeállítás

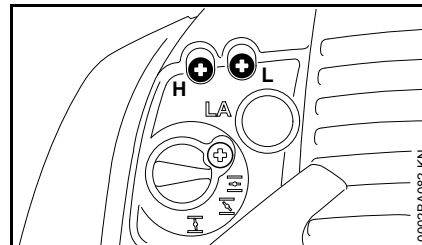

- A főállítócsavart (H) forgassa el ütközésig az óramutató járásával ellentétesen – max. 3/4 fordulattal.
- Az üresjárat állítócsavart (L) csavarja ütközésig az óramutató járásának irányába – ezután forgassa el 3/4 fordulattal az óramutató járásával ellentétesen.

Az üresjárat beállítása

- Végezzen alapbeállítást.
- Indítsa be a motort és járassa azt melegre.

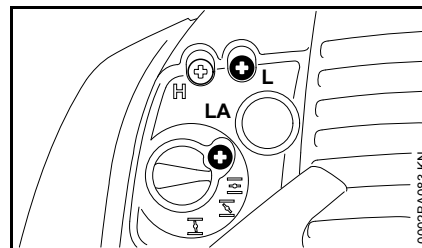

A motor üresjáratban leáll

- Lassan forgassa el az üresjárat ütközőcsavart (LA) az óramutató járásának megfelelően addig, hogy a motor egyenletesen járjon.

A fordulatszám üresjáratban nem egyenletes, a motor az LA-beállítás korrigálása ellenére is leáll, rosszul gyorsul

Az üresjárat keverékbeállítás túl sovány.

- Fordítsa el annyira az üresjárat beállítócsavart (L) az óramutató járásával ellentétes irányba, hogy a motor egyenletesen járjon és jól gyorsuljon – max. az ütközésig.

Nem egyenletes a fordulatszám üresjáratban

Az üresjárat keverékbeállítás túl dús.

- Az üresjárat beállítócsavart (L) forgassa az óramutató járásának irányába addig, hogy a motor járása egyenletes legyen és még jól gyorsuljon – max. az ütközésig.

Az üresjárat állítócsavar (L) beállításának minden egyes módosítása után általában szükség van az üresjárat ütközőcsavar (LA) beállításának változtatására is.

A gázosítóbeállítás korrekciója nagyobb tengerszint feletti magasságban történő használatkor

Ha a motor járása nem kielégítő, kis mértékű korrekcióra lehet szükség:

- Végezzen alapbeállítást.
- Járassa melege a motort.
- A főállítócsavart (H) forgassa el kissé az óramutató járásának irányába (soványabb keverék) – max. az ütközésig.

TUDNIVALÓ

Nagy tengerszint feletti magasságból való visszatérést követően a gázosítót vissza kell állítani az alapbeállításra.

Túl sovány keverék beállítása esetén fennáll veszélye annak, hogy a hajtómű elégtelen kenés és túlmelegedés miatt károsodik.

Gyújtógyertya

- Elégtelen motorteljesítmény, rossz beindítás vagy az üresjárat jellegző zavarok esetén először a gyújtógyertyát ellenőrizzük
- Kb. 100 üzemóra leteltével cseréljük a gyújtógyertyát – erősen leégett elektródák esetén már hamarabb – csak a STIHL-cég által engedélyezett, zavarmentes gyújtógyertyát alkalmazzuk – lásd "Műszaki adatok"

A gyújtógyertya kiszerelése

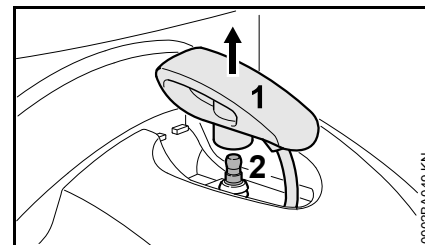

- A gyertyapipát (1) függőlegesen felfelé húzza le.
- A gyújtógyertyát (2) csavarozza ki.

Gyújtógyertya ellenőrzése

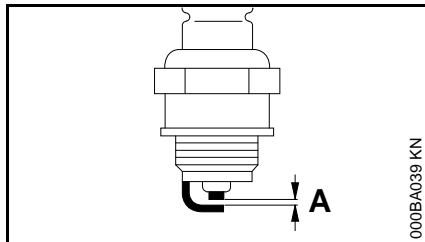

- Az elszennyeződött gyújtógyertyát tisztogassuk meg
- Az elektródatávolságot (A) ellenőrizzük – ha szükséges, állítsuk utána – a távolság értékére vonatkozóan lásd "Műszaki adatok"
- A gyújtógyertya elszennyeződését okozó körülményeket szüntessük meg

Az elszennyeződést okozhatják:

- túl sok motorolaj az üzemanyagban
- elszennyeződött levegőszűrő
- nem megfelelő üzemfeltételek

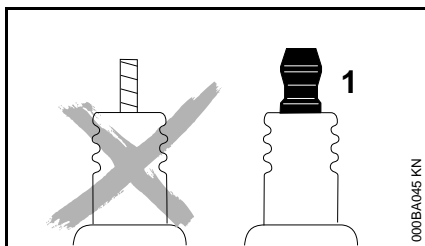

FIGYELMEZTETÉS

Nem fixen meghúzott vagy hiányzó csatlakozóanya (1) esetén szikra képződhet. Amennyiben a munkavégzés gyúlékony vagy

robbanékony környezetben történik, tűzveszély vagy robbanások keletkezhetnek. Súlyos személyi sérülések vagy anyagi károk keletkezhetnek.

- Zavarmentesített, fix csatlakozóanyával rendelkező gyújtógyertyákat kell használni.

Gyújtógyertya beszerelése

- csavarja be a gyújtó gyertyát, és a gyertyapipát szorosan nyomja rá.

Motor működése

A kipufogó miatt is előfordulhat, hogy a motor a megtisztított levegőszűrő, valamint a gázosító szabályos beállítása ellenére sem működik megfelelően.

A szakkereskedésben ellenőriztesse a kipufogót a szennyeződés (elkokszosodás) szempontjából!

A STIHL javasolja, hogy a karbantartást és a javítást kizárólag STIHL szakszervizben végeztesse.

Karbantartási és ápolási tanácsok

Az adatok szokásos használati körülményekre vonatkoznak. Ha a munkakörülmények nehezebbek (nagyobb porképződés stb.), valamint hosszabb napi munkaidő esetén a megadott időközöket ennek megfelelően rövidítsék le.		Munkakezdés előtt	Munkavégzés után, ill. naponta	Minden egyes tartályfeltöltés után	Hetente	Havonta	Évente	Üzemzavar esetén	Károsodás esetén	Szükség esetén
Teljes gép	Szemrevételezés (állapot, tömítettség)	X		X						
	Tisztítás		X							
Kezelőfogantyú	Működésellenőrzés	X		X						
Légszűrő	Tisztítás						X			
	Csere							X		
Kézi üzemanyagpumpa (ha van).	Ellenőrzés	X								
	Javíttassa meg márkaszervizben ¹⁾							X		
Gázosító	Üresjárat-ellenőrzés	X		X						
	Üresjárat fordulatszám utánállítása									X
Gyűjtőgyertya	Elektródátávolság utánállítása						X			
	Csere minden 100 üzemóra elteltével									
Hűtőlevegő beszívónyílása	Szemrevételezés		X							
	Tisztítás									X
Hozzáférhető csavarok és anyák (kivéve: beállítócsavarok)	Utánhúzás									X
Permetlétartály és tömlő – SR 430	Szemrevételezés (állapot, tömítettség)	X								
	Tisztítás		X							
Permetlétartály, adagoló berendezés és tömlő - SR 450	Szemrevételezés (állapot, tömítettség)	X								
	Tisztítás		X							
Szűrőbetét a permetlétartályban	Tisztítás, ill. csere							X		X
Adagoló berendezés a fúvócsövön	Ellenőrzés					X		X		
Rezgésgátló elemek	Ellenőrzés	X						X		X
	Cseréltesse ki márkaszervizben ¹⁾								X	

Az adatok szokásos használati körülményekre vonatkoznak. Ha a munkakörülmények nehezebbek (nagyobb porképződés stb.), valamint hosszabb napi munkaidő esetén a megadott időközöket ennek megfelelően rövidítsék le.		Munkakezdés előtt	Munkavégzés után, ill. naponta	Minden egyes tartályfeltöltés után	Hetente	Havonta	Évente	Üzemzavar esetén	Károsodás esetén	Szükség esetén
A fűvólevető-beszívó védőrácsa	Ellenőrzés	X		X						
	Tisztítás									X
Elektromos földelő rendszer - SR 450	Ellenőrzés	X								
	Csere								X	
Biztonsági matrica	Csere								X	
¹⁾ A STIHL a STIHL márkaszervizt ajánlja										

Az elkopás csökkentése és a károsodások elkerülése

Az ebben a használati utasításban leírtak betartása esetén a gép túlzott mértékű elkopása és károsodása elkerülhető.

A berendezés használata, karbantartása és tárolása ugyanolyan gondosan történjen, mint az ebben a használati utasításban ismertetett.

Az összes olyan károsodásért, mely a biztonsági előírások, a használati utasítások vagy a karbantartási utasításban leírtak be nem tartása miatt történtek, a berendezés kezelője saját maga felelős. Ez mindenképp előtt akkor érvényes, ha:

- a STIHL-cég a berendezésen történt változtatásokat nem engedélyezte
- olyan szerszámok vagy tartozékok alkalmazottak, melyek a berendezéshez nem engedélyezettek, nem ahhoz tartoznak, vagy rosszabb minőségűek
- a berendezés nem rendeltetésének megfelelően alkalmazott
- a berendezés sport- vagy versenyszerű rendezvények esetén alkalmazott
- a berendezés elromlott alkatrészekkel is működtetett, és a károsodás emiatt történik

Karbantartási munkálatok

Valamennyi, a "Karbantartási- és ápolási tanácsok" fejezetben ismertetett munkálatot rendszeresen végezzük el. Ha a berendezés kezelője ezeket a karbantartási munkálatokat saját maga nem tudja elvégezni, ezeket a munkálatokat bizzuk a szakkereskedelemre.

A STIHL-cég azt ajánlja, hogy a karbantartási munkálatokat és a javításokat csakis a STIHL-szakkereskedelemmel végeztessük. A STIHL-szakkereskedések dolgozói rendszeres továbbképzésen vesznek részt, és ott a Műszaki Ismertetések is rendelkezésre állnak.

Ha ezekre a munkálatokra nem kerül sor, vagy ha ezek a munkálatok nem szakszerűen végzetek, károsodások történhetnek, melyekért maga a berendezés kezelője felelős. Ezek közé tartoznak többek között:

- a hajtómű olyan károsodásai, melyek a nem idejében, vagy a nem megfelelően elvégzett karbantartási munkálatok miatt történtek (pld. levegő- és üzemanyagszűrő), a porlasztó beállítása nem megfelelő, vagy a hűtőlevegő járatainak tisztítása nem megfelelő (beszívási nyílások, hengerfuratok)
- a helytelen tárolás miatt okozott rozsdásodás, és másfajta, annak következtében létrejött károsodások
- a berendezés károsodása, mely silányabb minőségű alkatrészek használata miatt történt

Kopó alkatrészek

A motoros berendezés egyes alkatrészei az előírás szerint történő alkalmazás esetén is természetes kopásnak kitéttek, és ezek cseréje a használat módjának és idejének megfelelően egy bizonyos idő után szükséges. Ezek közé tartoznak többek között:

- szűrő (levegő-, üzemanyagszűrő)
- Berántószerkezet
- Gyújtógyertya
- a rezgéscsökkentő (AV) rendszer rezgéscsökkentő alkatrészei

Fontos alkotórészek

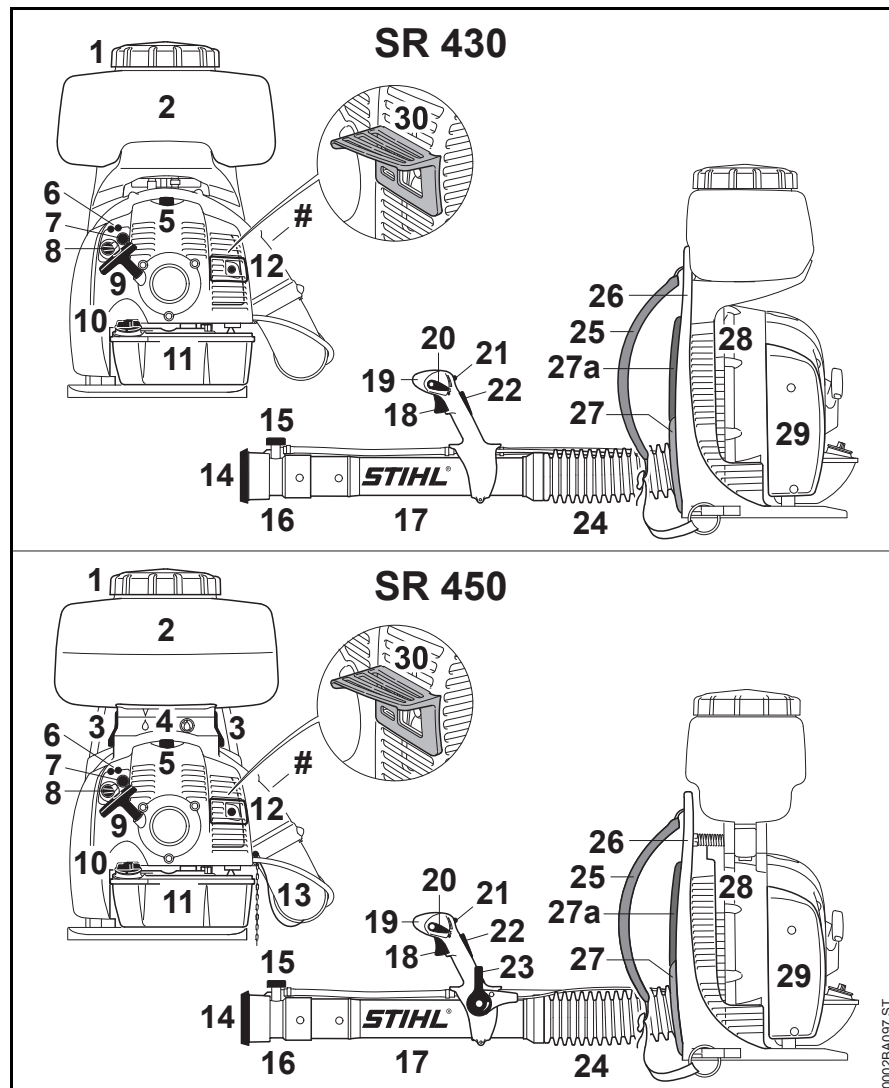

- 1 Tartályfedél
- 2 Permetlé tartály
- 3 Emelő ²⁾
- 4 Adagoló berendezés ²⁾
- 5 Gyújtógyertya dugasz
- 6 A gázosító beállítócsavarjai
- 7 Kézi üzemanyagpumpa
- 8 Az indítócsappantyú elcsavarható gombja
- 9 Indítófogantyú
- 10 Tankelzár
- 11 Üzemanyagtartály
- 12 Kipufogó
- 13 Elektromos földelőrendszer ²⁾
- 14 Rács
- 15 Adagoló
- 16 Szórófej
- 17 Fúvócső
- 18 Gázemelő
- 19 Kezelőfogantyú
- 20 Állító emelő

- 21 Permetlé átfolyószelep-emelő
 22 Gázemelőgyújtó¹⁾
 23 Adagoló emelő por- és granulátumszóró üzemhez²⁾
 24 Harmonikacső
 25 Heveder
 26 Hátlap
 27 Hátpárna, rövid¹⁾
 27a Hátpárna, hosszú¹⁾
 28 Védőrács
 29 Légszűrő
 30 Távtartó elem¹⁾
 # Gépszám

Műszaki adatok

Hajtómű

Egyhengeres, kétütemű motor

Lökettérfogat:	63,3 cm ³
Hengerfurat:	48 mm
Dugattyúloket:	35 mm
Az ISO 7293 szerinti teljesítmény:	2,9 kW (3,9 PS)
Üresjárat fordulatszáma:	3000 1/min
Motor- / kompresszor fordulatszáma üzem közben	6800 1/min

Gyújtóberendezés

Elektronikusan szabályozott gyújtómágnés

Gyújtógyertya (zavarvédett):	NGK BPMR 7 A, Bosch WSR 6 F
Elektródahézag:	0,5 mm

Üzemanyagrendszer

Helyzetre érzéketlen membrános gázosító integrált üzemanyagpumpával

Az üzemanyagtartály úrtartalma:	1 700 cm ³ (1,7 l)
---------------------------------	-------------------------------

Fúvási teljesítmény

A levegő sebessége:	90 m/s
Fúvóberendezés nélküli max. levegő áteresztés:	1 300 m ³ /h
Levegő áteresztés fúvókával:	920 m ³ /h

Szóróberendezés

A permetlé tartály úrtartalma:	14 l
A permetlé tartály maradék mennyisége:	50 ml
Betöltőcsonk résszélesség:	1 mm
Vízszintes permetezési szélesség:	14,5 m
Kiszórási mennyiség (nyomópumpa nélkül, szabványos adagolóval)	0,69 - 2,64 l/min
A felszerelt külön tartozékok esetén a további kiszórási mennyiségeket – lásd az adagoló berendezés leírásánál.	

Súly

Feltöltés nélkül:	
SR 430:	12,2 kg
SR 450:	12,8 kg

max. üzemi súly (betankolva és megtöltve):	
SR 430:	27,5 kg
SR 450:	28,1 kg

1) Csak bizonyos országokban van beszerelve.

2) csak SR 450

A permetlé tartály max. töltési súlya:

SR 450: 14 kg

Zaj és rezgési értékek

A zaj- és rezgésértékek megállapításához az üresjáratú és a névleges legmagasabb fordulatszámú üzemállapot hatása 1:6 arányban beszámított.

További információk a munkaadó 2002/44/EG vibrációs irányértékeire vonatkozóan lásd www.stihl.com/vib/.

Zajszint L_{peq} a DIN EN 15503 szerint

SR 430: 97 dB(A)
SR 450: 102 dB(A)

Zajszint L_{weg} a DIN EN 15503 szerint

SR 430: 108 dB(A)
SR 450: 109 dB(A)

Rezgési érték $a_{hv,eq}$ DIN EN 15503 szerint

	Fogantyú jobb
SR 430:	1,9 m/s ²
SR 450:	1,9 m/s ²

A zajszint és zaj teljesítményszint K--érték a 2006/42/EK irányelv szerint = 2,0 dB(A); a rezgési szint K--érték a 2006/42/EK irányelv szerint = 2,0 m/s².

REACH

A REACH megnevezés az Európai Unió által meghatározott előírás a kémiai anyagok regisztrálásához, értékeléséhez és engedélyezéséhez.

A REACH előírás (EG) Nr. 1907/2006 szerinti minősítéssel kapcsolatban lásd www.stihl.com/reach

Kipufogógáz emissziós értéke

Az EU típusjóváahagyási eljárásában mért CO₂-érték a www.stihl.com/co2 webhelyen, a termékre jellemző Műszaki adatok c. részben megtalálható.

A mért CO₂-értéket egy reprezentatív motoron, szabványosított vizsgáloeljárás szerint, laborkörülmények között határozták meg, és nem jelent kifejezett vagy hallgatólagos teljesítménygaranciát egy adott motorra vonatkozóan.

A jelen használati útmutatóban leírt rendeltetésszerű használat és karbantartás által a kipufogógáz-emissziókra vonatkozó hatályos követelmények teljesülnek. A motoron végzett módosítások esetén az üzemeltetési engedély érvényét veszti.

Javítási tanácsok

Ennek a berendezésnek a kezelője csakis azokat a karbantartási és javítási munkákat végezheti el, melyek ebben a használati utasításban leírtak. Az ezen túlmenő javításokat csakis a szakkereskedés végezheti.

A STIHL-cég azt ajánlja, hogy a karbantartási munkákat és a javításokat csakis a STIHL-szakkereskedéssel végeztessük el. A STIHL-szakkereskedések dolgozói rendszeres továbbképzésen vesznek részt, és ott a műszaki ismertetések is rendelkezésre állnak.

A javítások esetén csakis olyan alkatrészek beszerelése engedélyezett, melyeket a STIHL-cég ehhez a berendezéshez kifejezetten engedélyezett, vagy melyek technikai szempontból egyenértékűek. Kizárólag nagyon jó minőségű alkatrészeket alkalmazunk. Máskülönben balesetek történhetnek, vagy a berendezés megsérülhet.

A STIHL-cég az eredeti STIHL alkatrészek használatát ajánlja.

Az eredeti STIHL alkatrészek a STIHL alkatrész-számról, a **STIHL** írásmódról, és általában a STIHL  alkatrészjelről (kisebb alkatrészekeken ez a jel egymagában is állhat) felismerhetőek.

Eltávolítása

A hulladékkezelés során tartsa be az adott ország speciális hulladékkezelési előírásait.

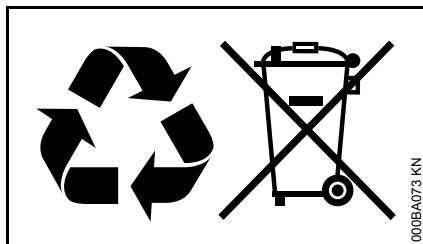

A STIHL termékeknek nem háztartási hulladékban a helyük. A STIHL terméket, az akkumulátort, a tartozékokat és a csomagolást a környezetvédelmi szempontok szerint távolítsa el.

A hulladékkezeléssel kapcsolatos aktuális információk a STIHL szakkereskedésekben elérhetők.

EK Megfeleléségi nyilatkozat

ANDREAS STIHL AG & Co. KG
Badstr. 115
D-71336 Waiblingen

Németország

teljes felelőssége tudatában nyilatkozik, hogy a

Kivitel:	Szórókészülék
Gyártó márkaneve:	STIHL
Típus:	SR 430 SR 450

Sorozatszám:	4244
Lökettérfogat:	63,3 cm ³

megfelel a 2011/65/EU, 2006/42/EK és 2014/30/EU irányelvek vonatkozó előírásainak, tervezése és kivitelezése pedig összhangban áll az alábbi szabványok gyártás időpontjában érvényes verzióival:

ISO 12100, EN 55012, EN 61000-6-1, EN ISO 28139

A műszaki dokumentációt őrzi:

ANDREAS STIHL AG & Co. KG
Produktzulassung

A gyártási év és a gép száma a berendezésen van feltüntetve.

Waiblingen, 2020.02.03.

ANDREAS STIHL AG & Co. KG
nevében

Dr. Jürgen Hoffmann

Termékinformációk, előírások és engedélyezések igazgatója

0458-454-1121-E

ungarisch



www.stihl.com



0458-454-1121-E